

IntelMark™ ALTS

High-temperature
metal tag marking
machine

Принтер печати
высокотемпературных
металлических бирок

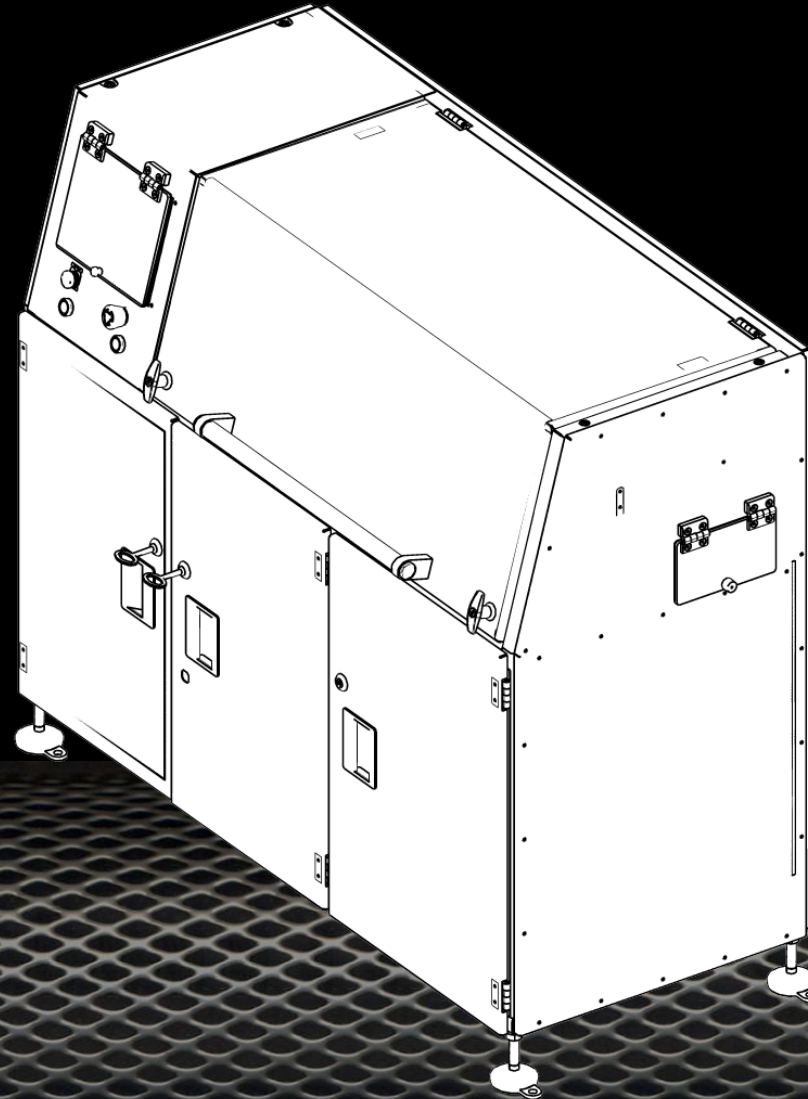

SteelTrace™

Manufacturing
Process
Management
System MES,
WMS, QMS

Система управления
производственными
процессами
MES, WMS, QMS

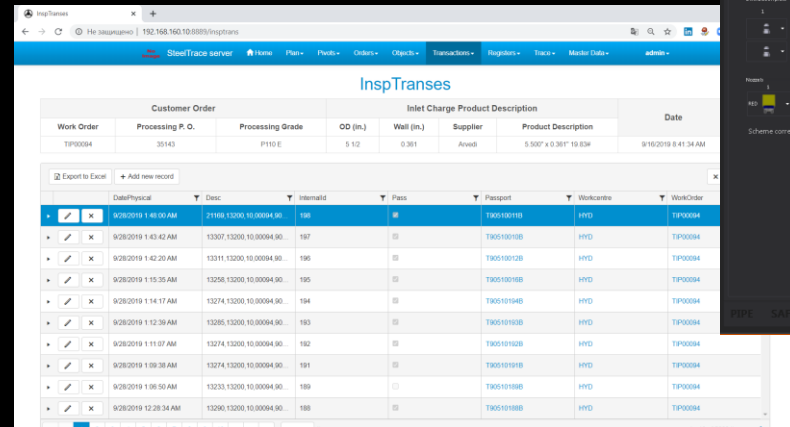

The screenshot shows a web browser window with the URL '192.168.160.10:8080/insptraces'. The page title is 'InspTrances'. It displays a table with columns for 'Work Order', 'Customer Order', 'Processing P. O.', 'Processing Grade', 'OD (in.)', 'Wall (in.)', 'Supplier', 'Product Description', and 'Date'. Below the table, there is a section for 'Data/Physical' with columns for 'Date/Physical', 'Desc', 'Itemid', 'Pacc', 'Paccpt', 'Workcentre', and 'WorkOrder'. The table contains multiple rows of data representing production records.

Work Order	Customer Order	Processing P. O.	Processing Grade	OD (in.)	Wall (in.)	Supplier	Product Description	Date
TP10084	35143	P110 E	5 1/2	0.361	Arweß	5.500" x 0.361" 19.83W		8/16/2019 8:41:34 AM

Date/Physical	Desc	Itemid	Pacc	Paccpt	Workcentre	WorkOrder
9/28/2019 1:40:00 AM	7189, 13200, 10,00094, 90	199	*		T90510119	HYD TP10084
9/28/2019 1:43:42 AM	13307, 13200, 10,00094, 90	197	Ø		T90510119	HYD TP10084
9/28/2019 1:42:20 AM	13311, 13200, 10,00094, 90	196	Ø		T90510120	HYD TP10084
9/28/2019 1:15:35 AM	13258, 13200, 10,00094, 90	195	Ø		T90510189	HYD TP10084
9/28/2019 1:14:17 AM	13274, 13200, 10,00094, 90	194	Ø		T90510190	HYD TP10084
9/28/2019 1:12:39 AM	13285, 13200, 10,00094, 90	193	Ø		T90510193	HYD TP10084
9/28/2019 1:11:07 AM	13274, 13200, 10,00094, 90	192	Ø		T90510192	HYD TP10084
9/28/2019 1:09:38 AM	13274, 13200, 10,00094, 90	191	Ø		T90510191	HYD TP10084
9/28/2019 1:06:50 AM	13233, 13200, 10,00094, 90	189	Ø		T90510188	HYD TP10084
9/28/2019 12:28:34 AM	13290, 13200, 10,00094, 90	188	Ø		T90510188	HYD TP10084

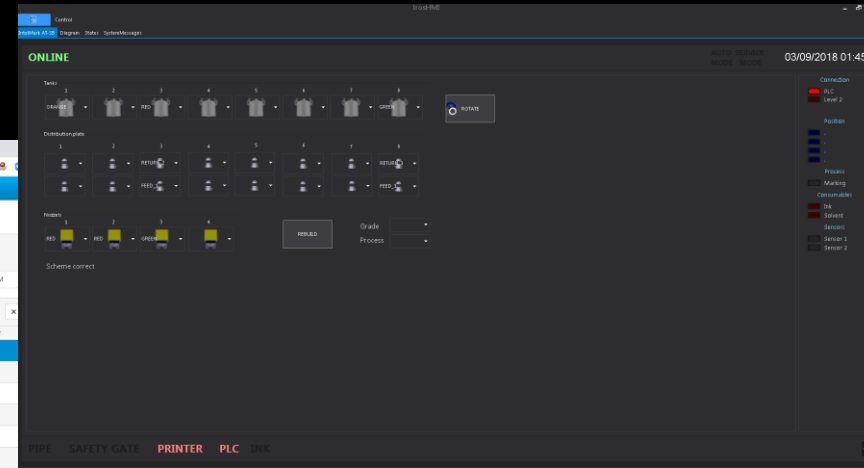

IntelMark™ AC-W IN

Cantilever Roll
marking system

Консольная система
маркировки рулонов

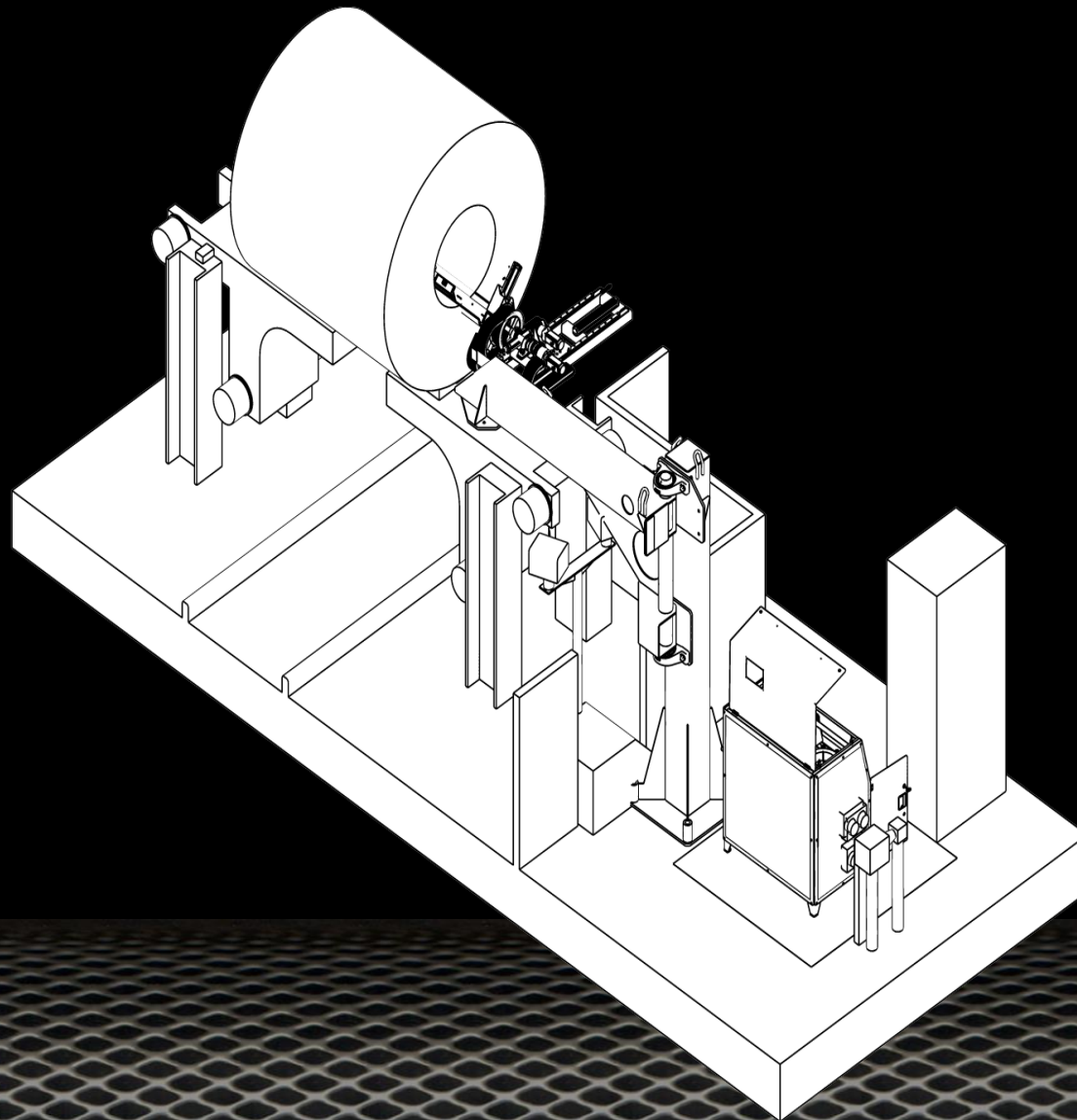

IntelMark™ AC-W PE

Portal Roll
Marking system

Портальная система
маркировки рулонов

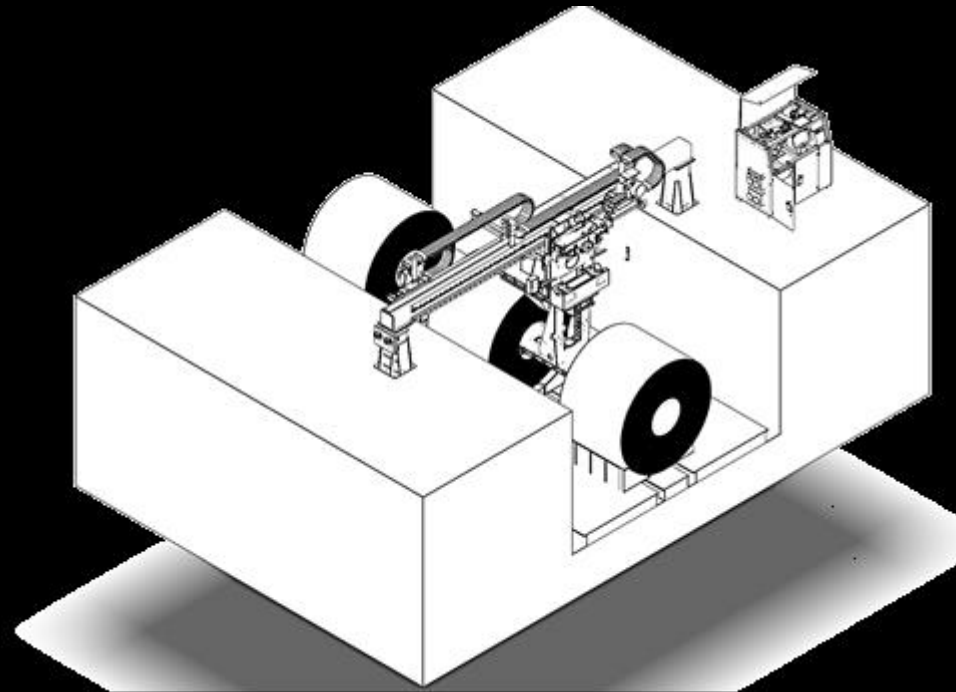

IntelMark™ AT-P BT

Ink marking
machine and clear
coat

Машина нанесения
маркировки краской
маркировки на
стальном прокате

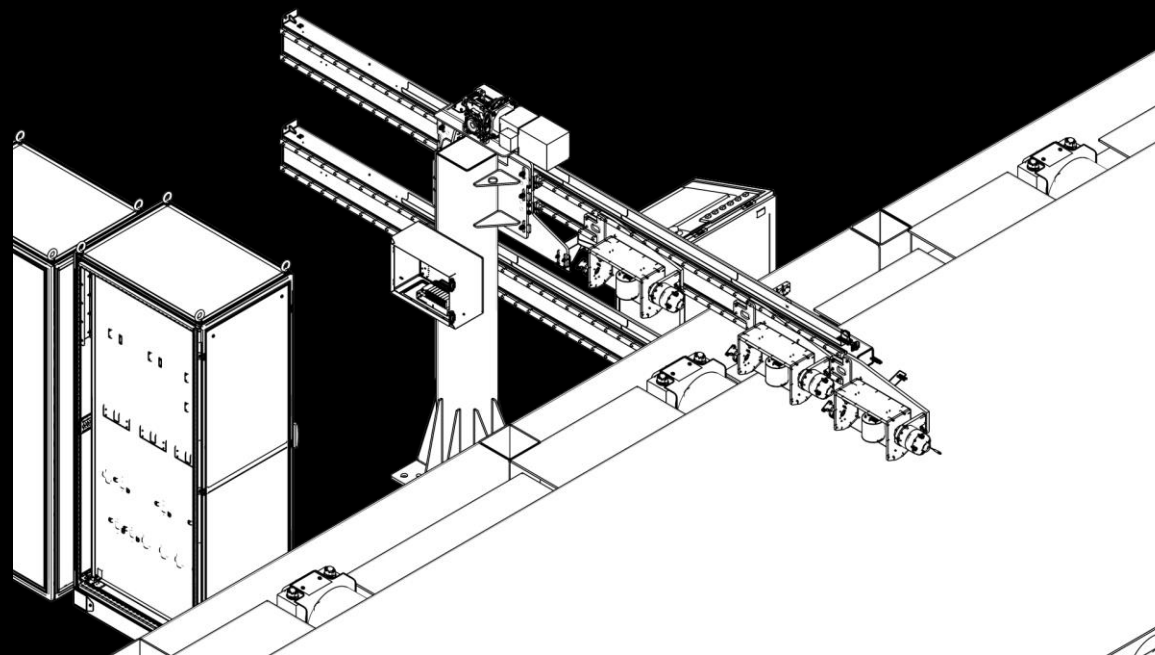

IntelMark™ AT-P ST-R

Needle punch
marking machine

Машина иглоударной
маркировки

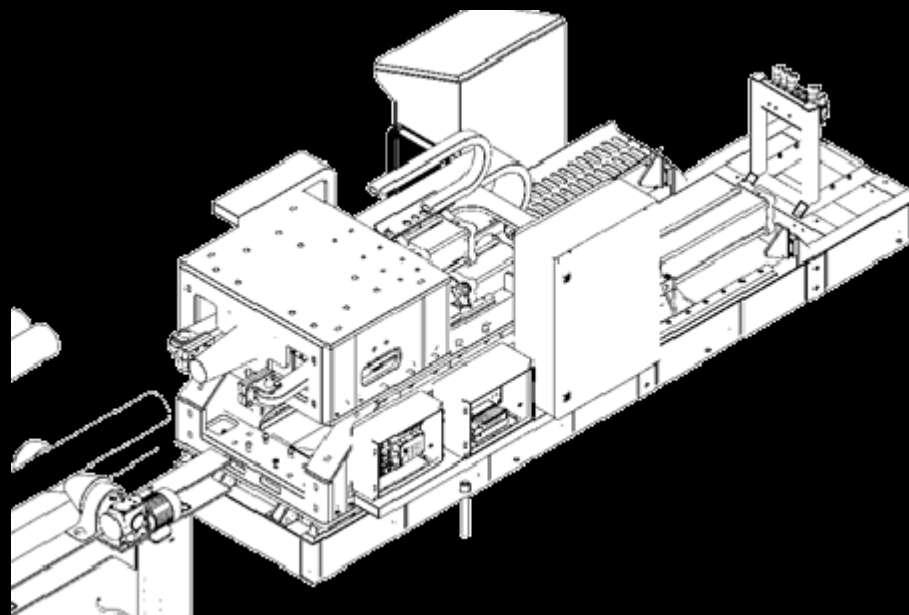

IntelMark™ AP-COMBI

PE-W BR

Combined
machine of the
rolling marking

Комбинированная
машина маркировки
проката

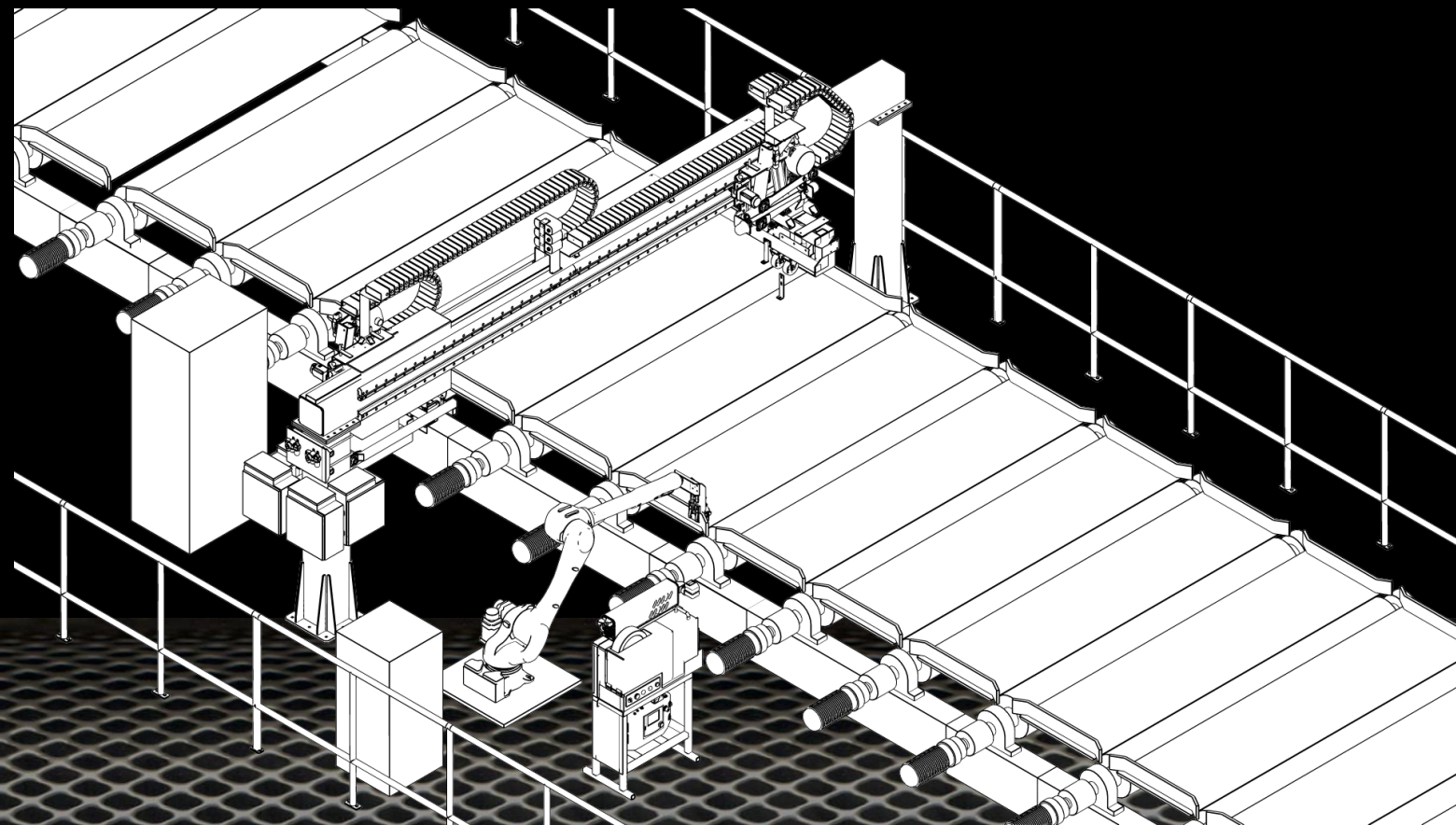
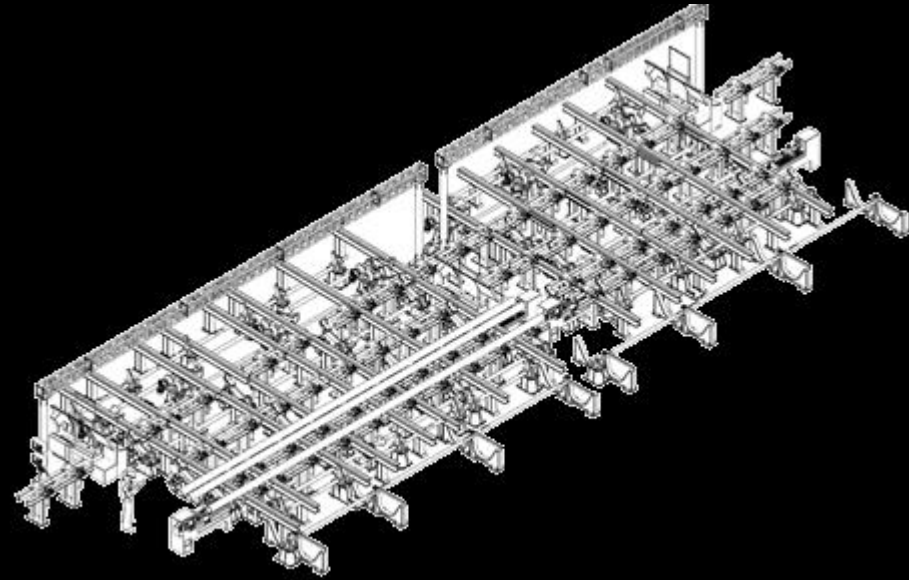

Table for visual
inspection and
cutting of stainless
pipes

Стол визуального
контроля и резки
нержавеющих труб



IntelMark™ AS-S

Marking machine
for slabs and
blooms with metal
tags

Машина маркировки
слябов и блюмов
металлическими
бирками

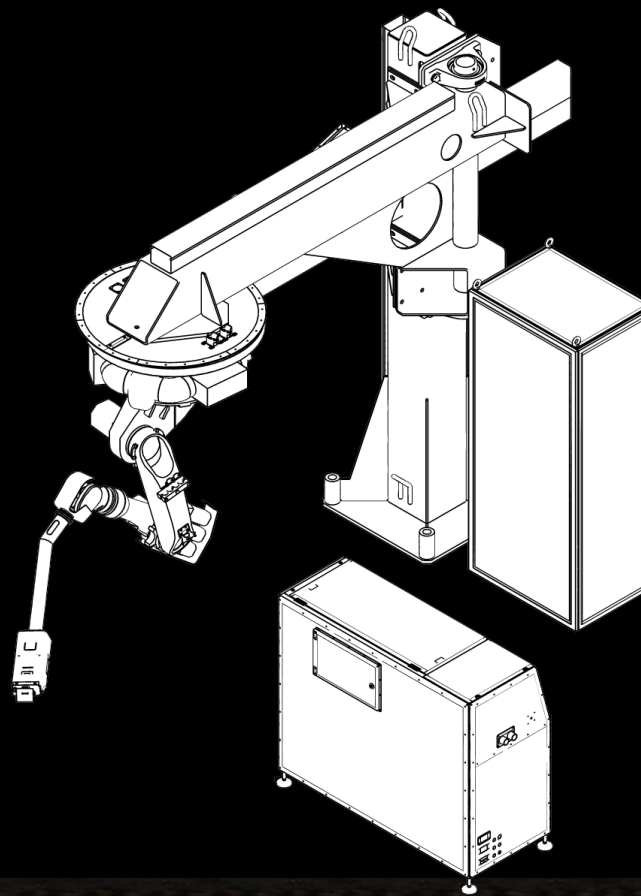

IntelMark™ AT-L

Installation of
spars markings

Установка разметки
лонжеронов

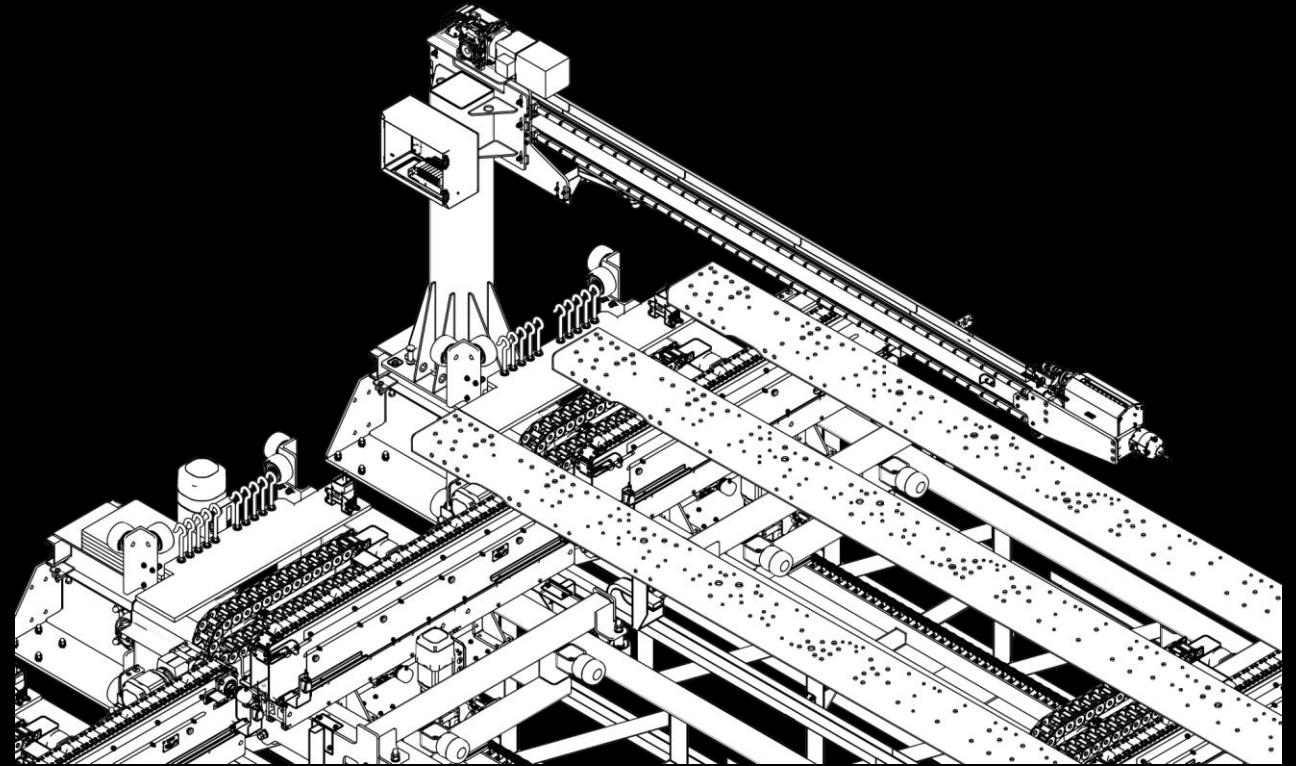

IntelMark™ AD

Marking and
identification of
anodes

Маркировка и
идентификация
анодов

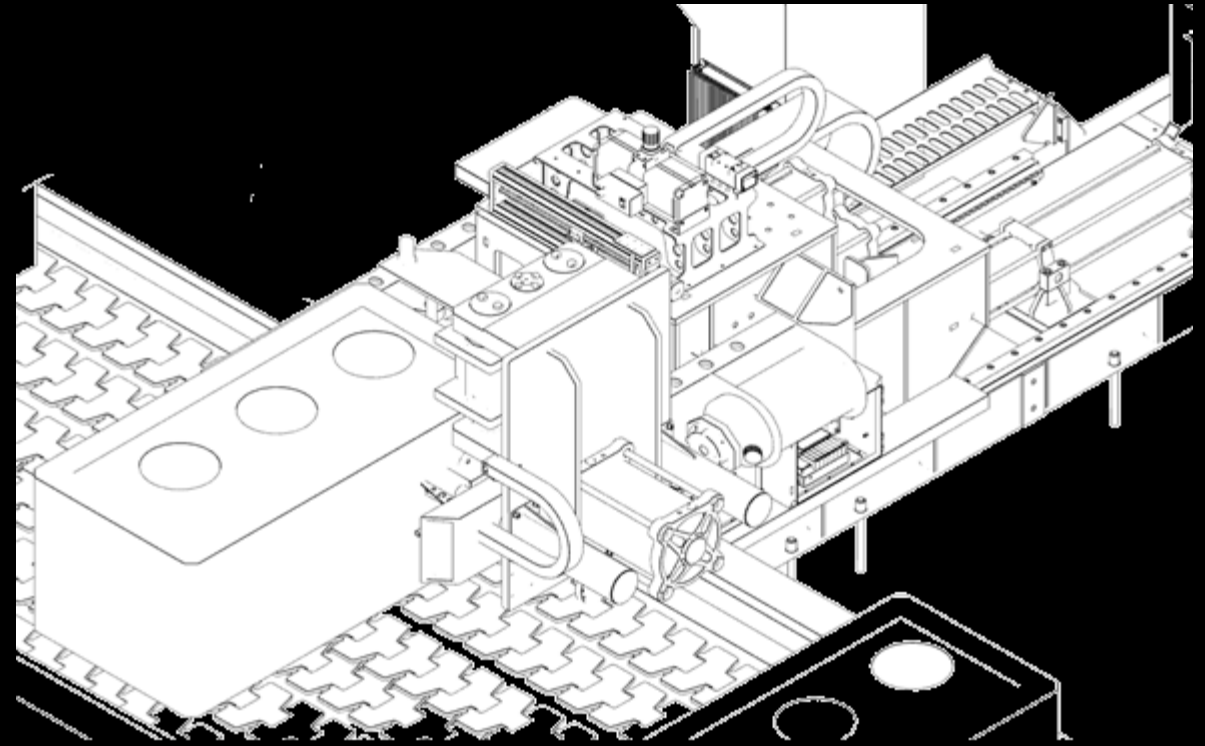

IntelMark™ AT-L

Spars alignment
system

Система
выравнивания
лонжеронов

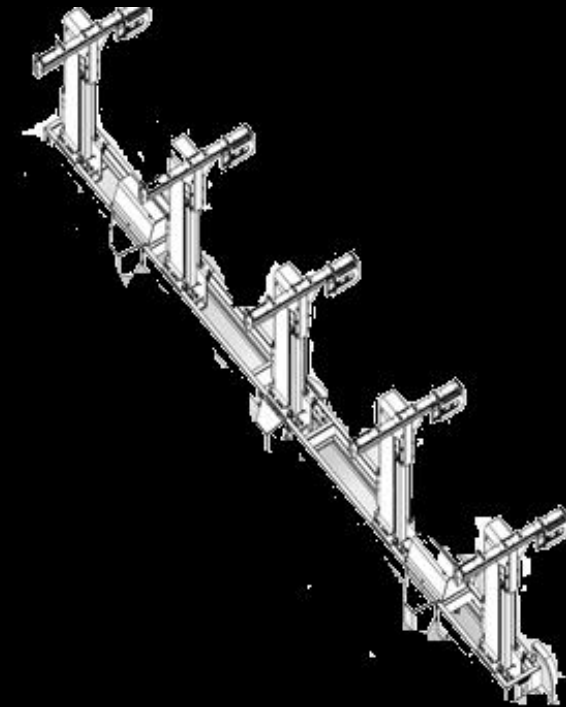

IntelMark AT-P WL

Automatic
marking railroad
wheels

Автоматическая
маркировка
железнодорожных
колес

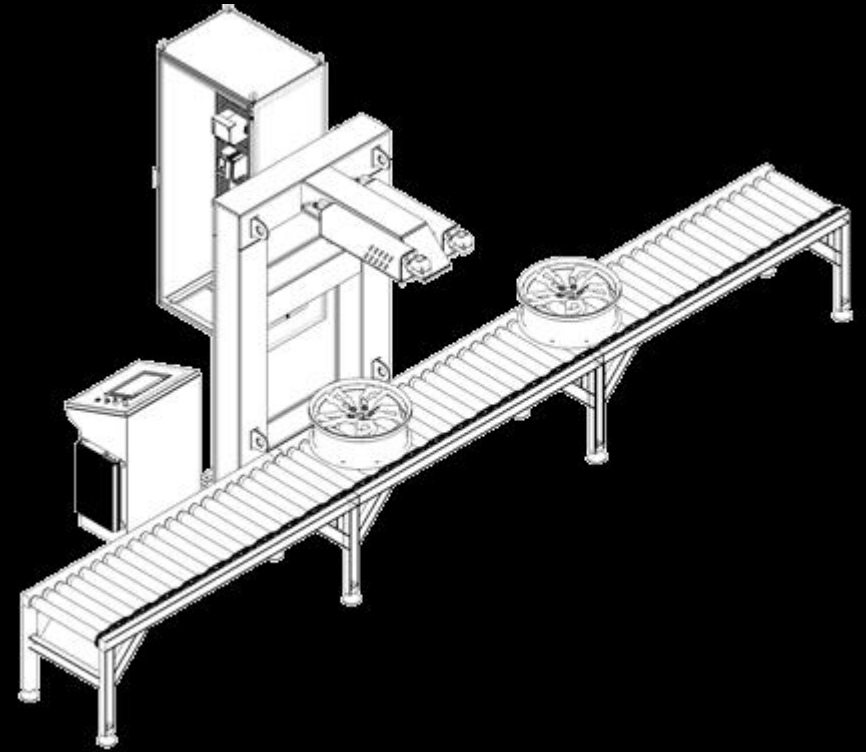

IntelMark™ AT-P DOD

Tube and square
section profile ink
marking machine

Машина нанесения
маркировки краской
труб и профилей
квадратного сечения

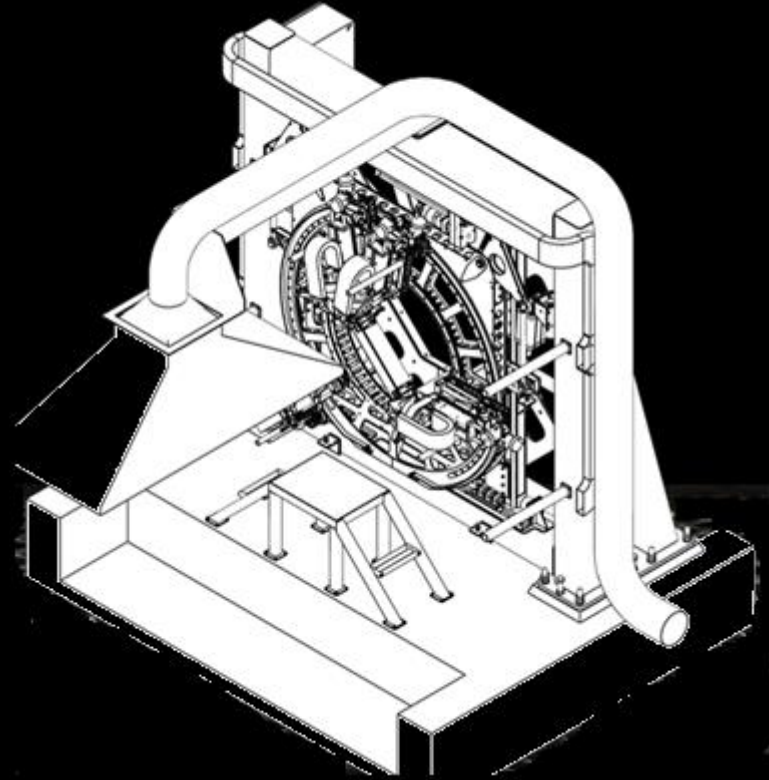

IntelMark™ HSE-N

Manual welding
machine

Ручной приварочный
аппарат

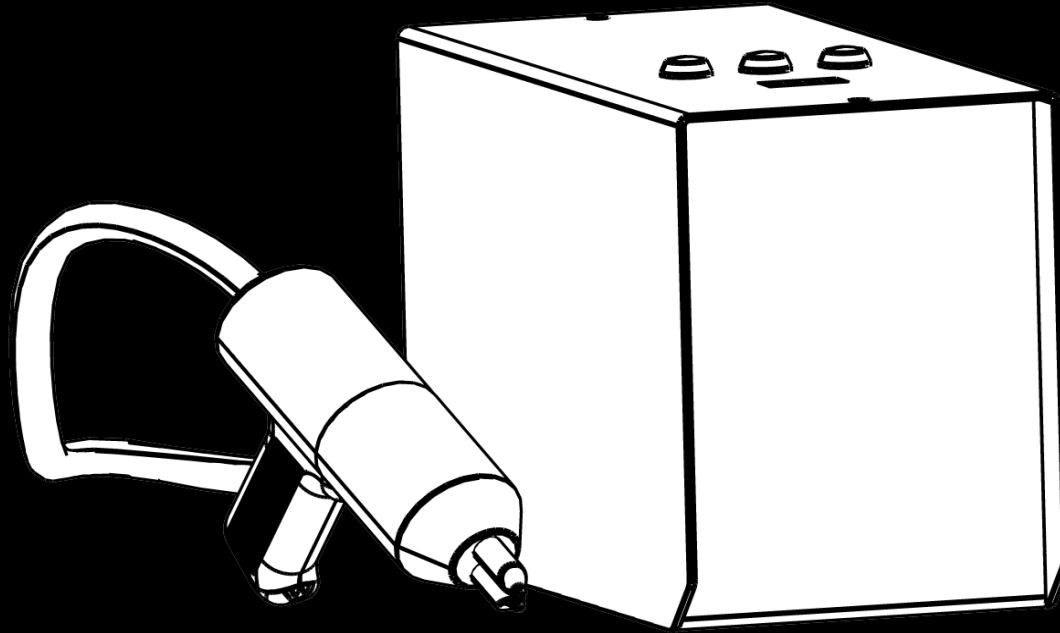

IntelMark™ AT-P SD IN FC

Ink marking
machine and clear
coat on internal
side of a tube
marking machine

Машина нанесения
маркировки краской и
покрытия лаком на
внутренней
стороне трубы

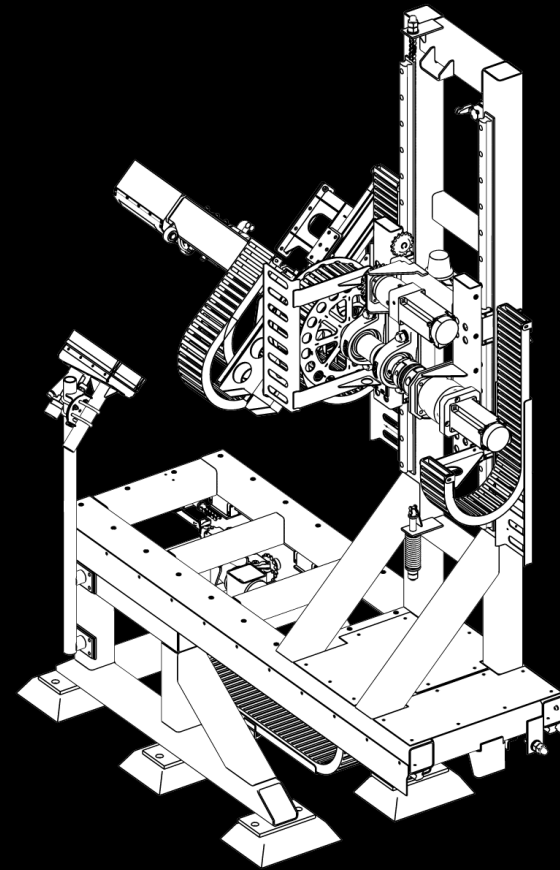

IntelMark™ AT-P GS

Grease installation

Установка смазки

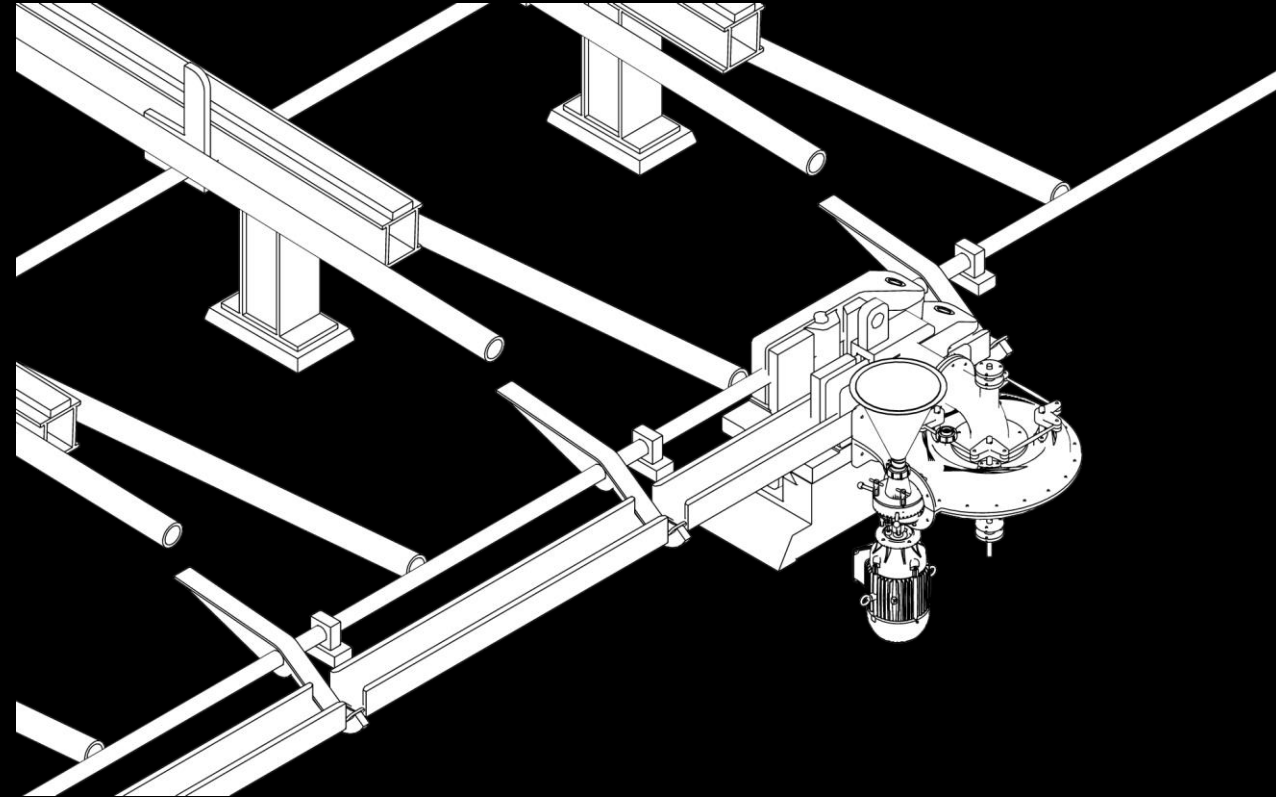

IntelMark™ AT-P PT

Installation of control of the inner diameter of the coupling end of casing pipe

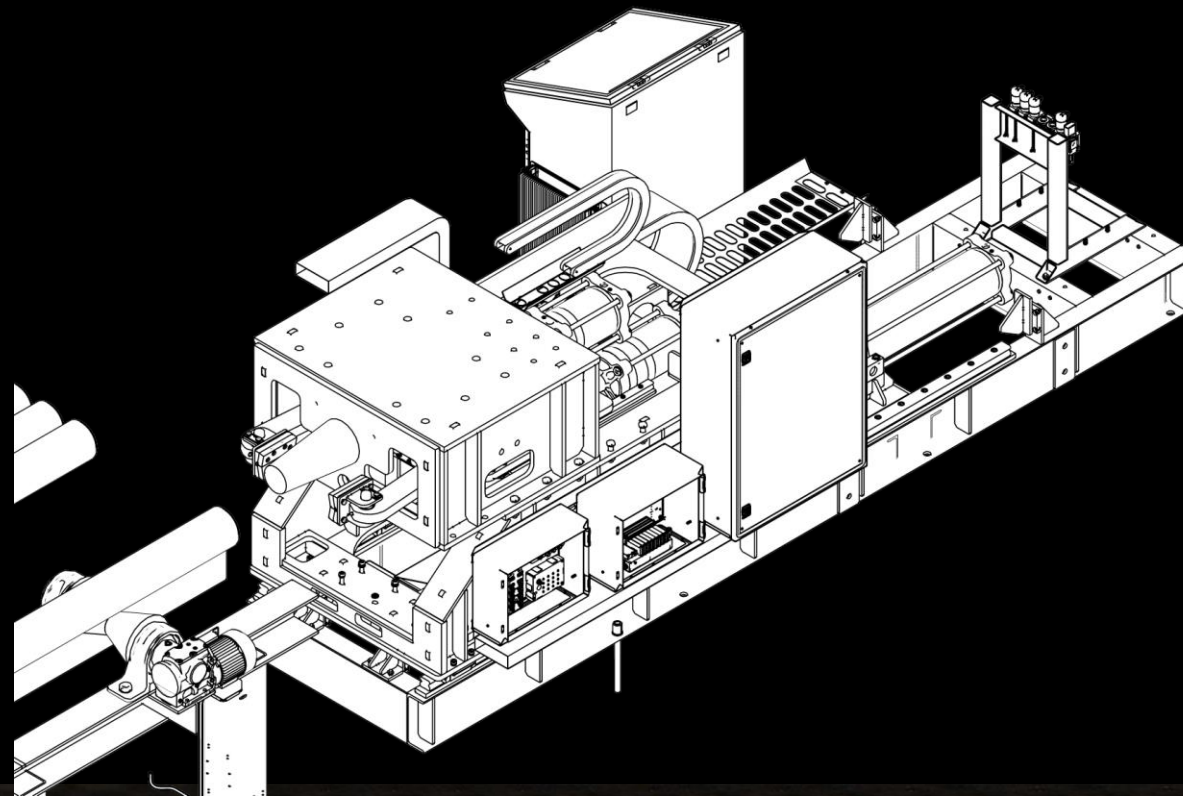

Установка контроля
внутреннего диаметра
муфтового конца
обсадных труб

IntelMark™ AP COMBI RR

Slab marking
machine by
welding metal tags to
the side
edge with a non-
fusible
electrode

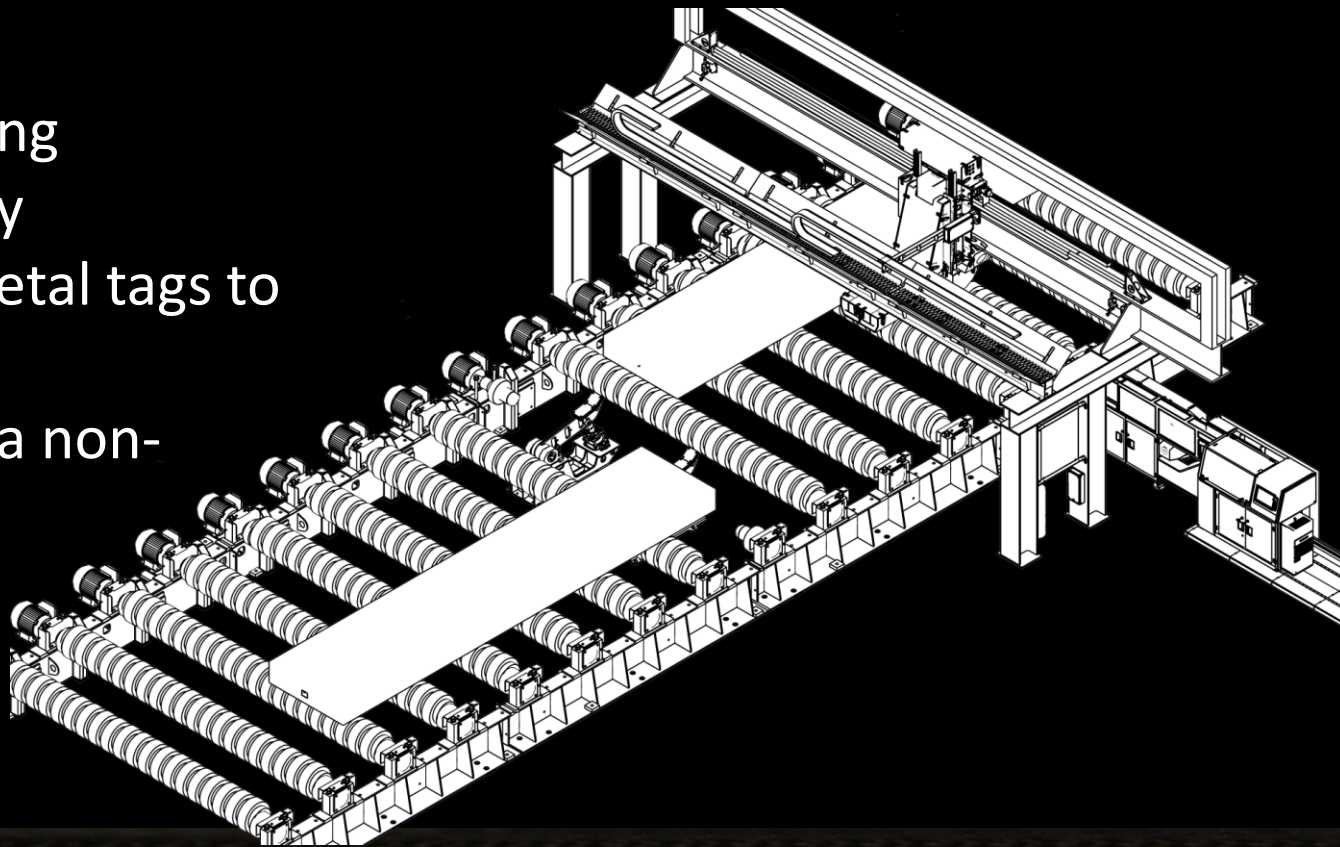

Машина маркировки
слябов
приваркой
металлических
бирок на боковую
кромку
неплавким электродом

IntelMark™ AP-SR

Plate marking
machine

Машина маркировки
листов

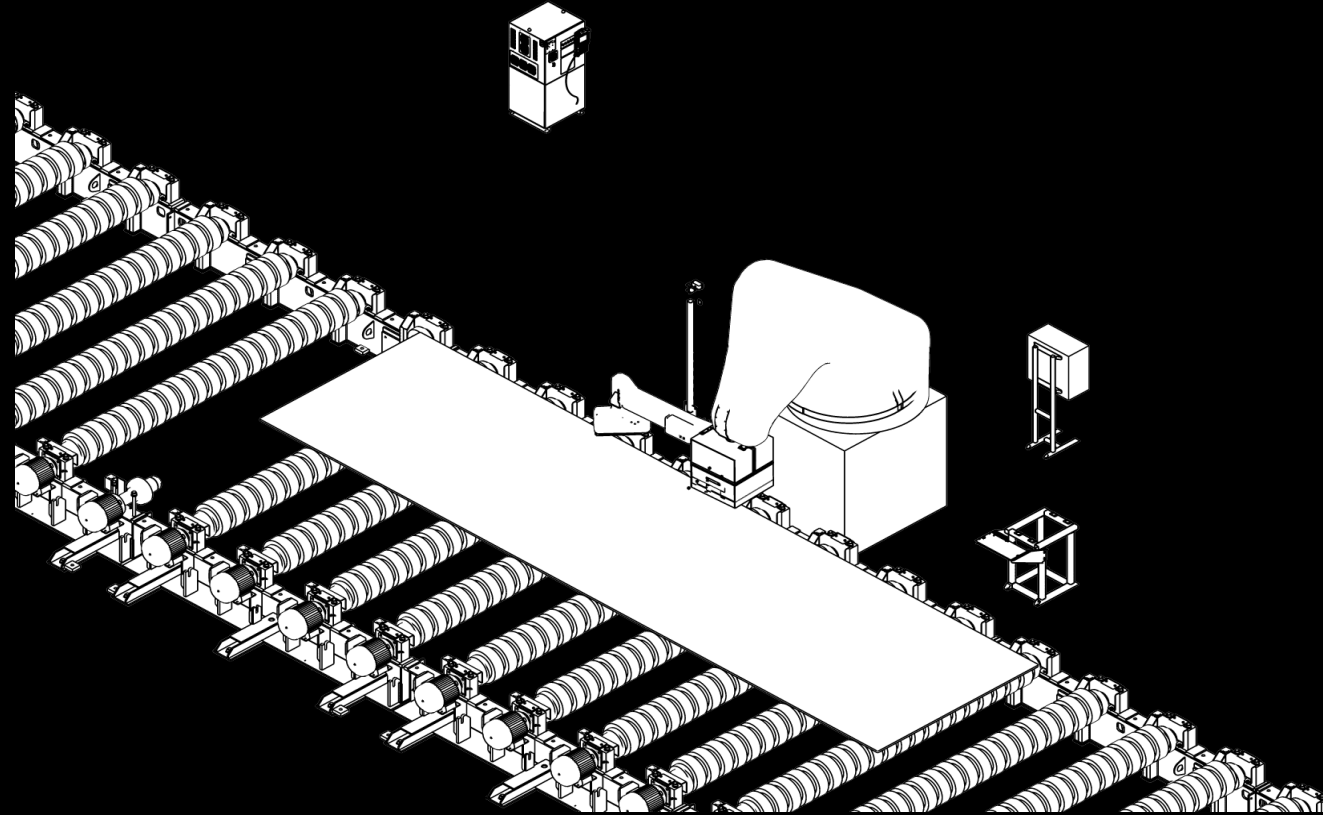

IntelMark™ AS-S2

Slab and bloom
marking machine
with metal tags

Машина маркировки
слябов и
блумов
металлическими
бирками

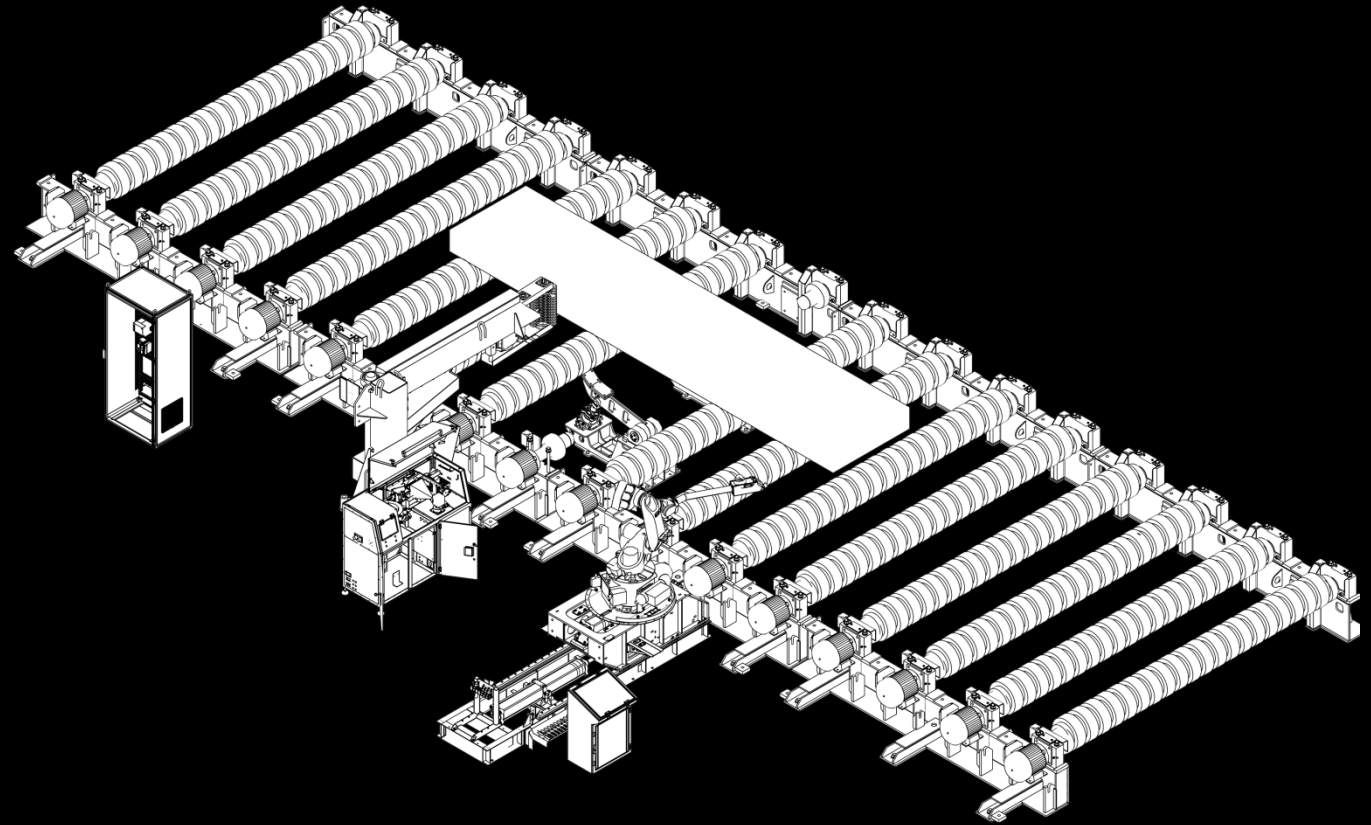

IntelMark™ AT-P

Pipe paint marking
machine

Машина нанесения
маркировки краской
на трубе

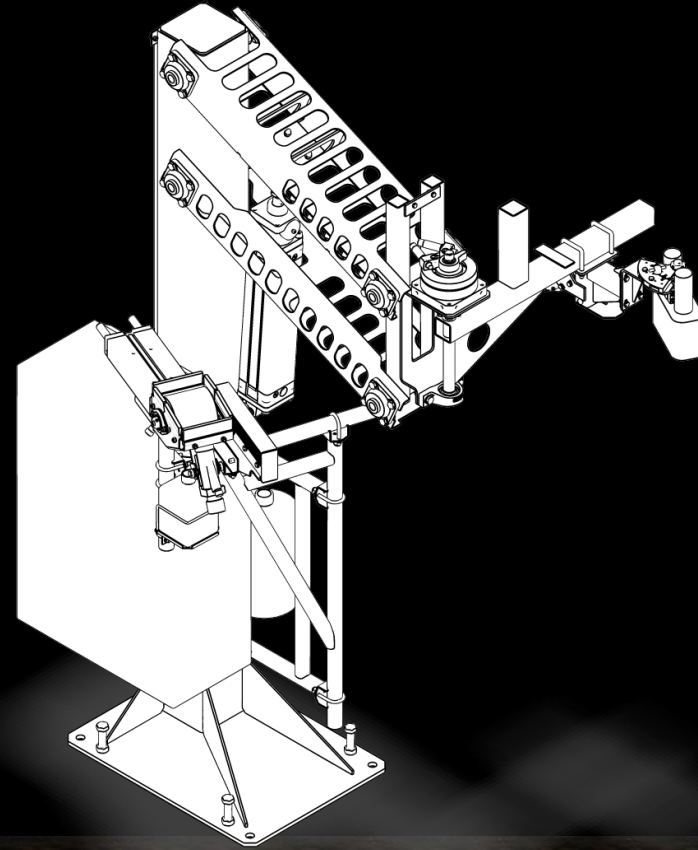

IntelMark™ AT-P C DOD

Paint marking and stamping machine on the outside and inside of the pipe

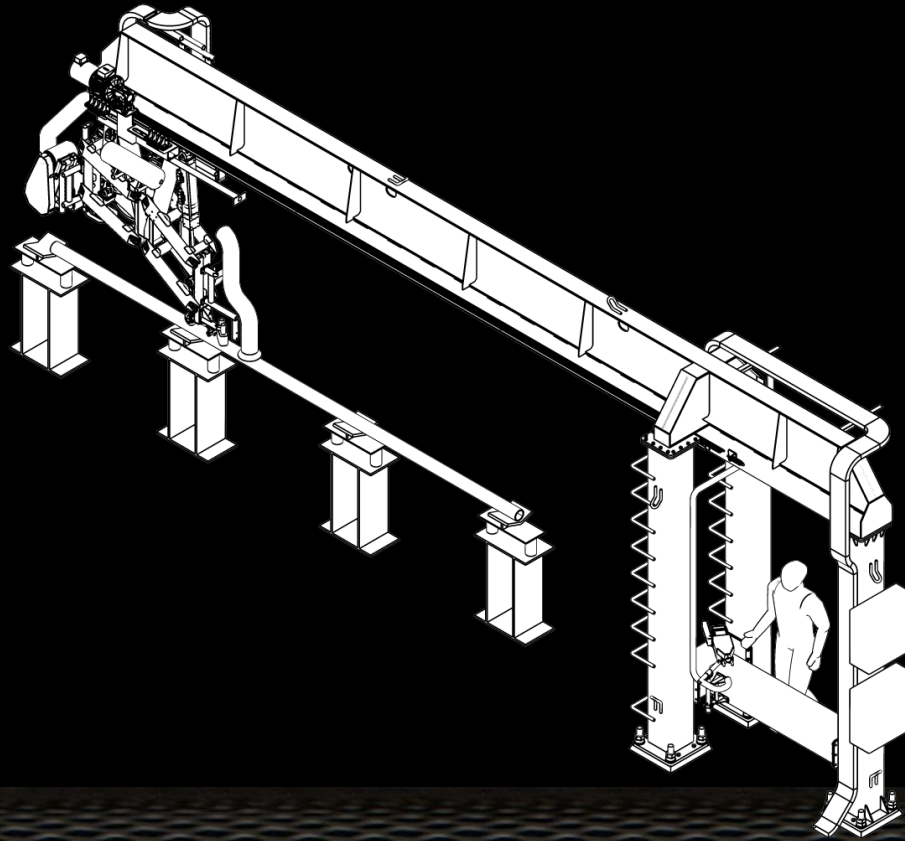

Машина нанесения маркировки краской и клеймением на внешней и внутренней стороне трубы

IntelMark™ AT-P FM

Paint marking and stamping machine on the outside and inside of the pipe

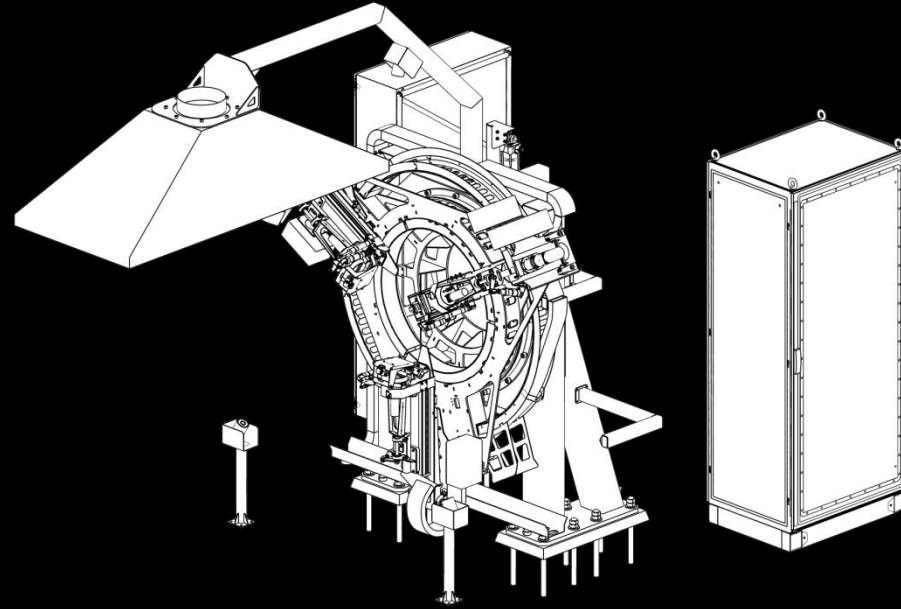

Машина нанесения маркировки краской и клейменем на внешней и внутренней стороне трубы

IntelMark™ AT-PVST

Pipe length
measuring,
painting and
stamping
marking machine

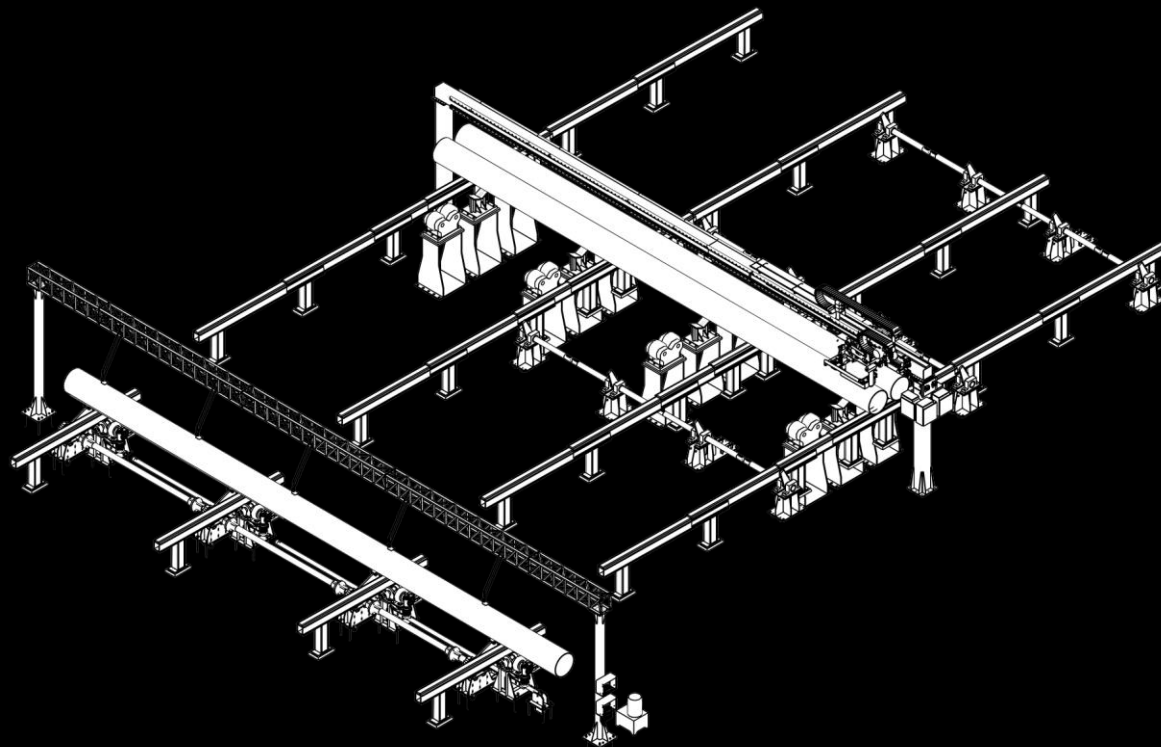

Машина измерения
длины трубы
и нанесения
маркировки
краской и клейменем

POT16, POT122, POT135

IntelMark™ AS-WR

Machine for marking
workpieces by
welding metal tags to
the side edge with a
non-fusible electrode

Машина маркировки
заготовок приваркой
металлических бирок на
боковую кромку
неплавким электродом

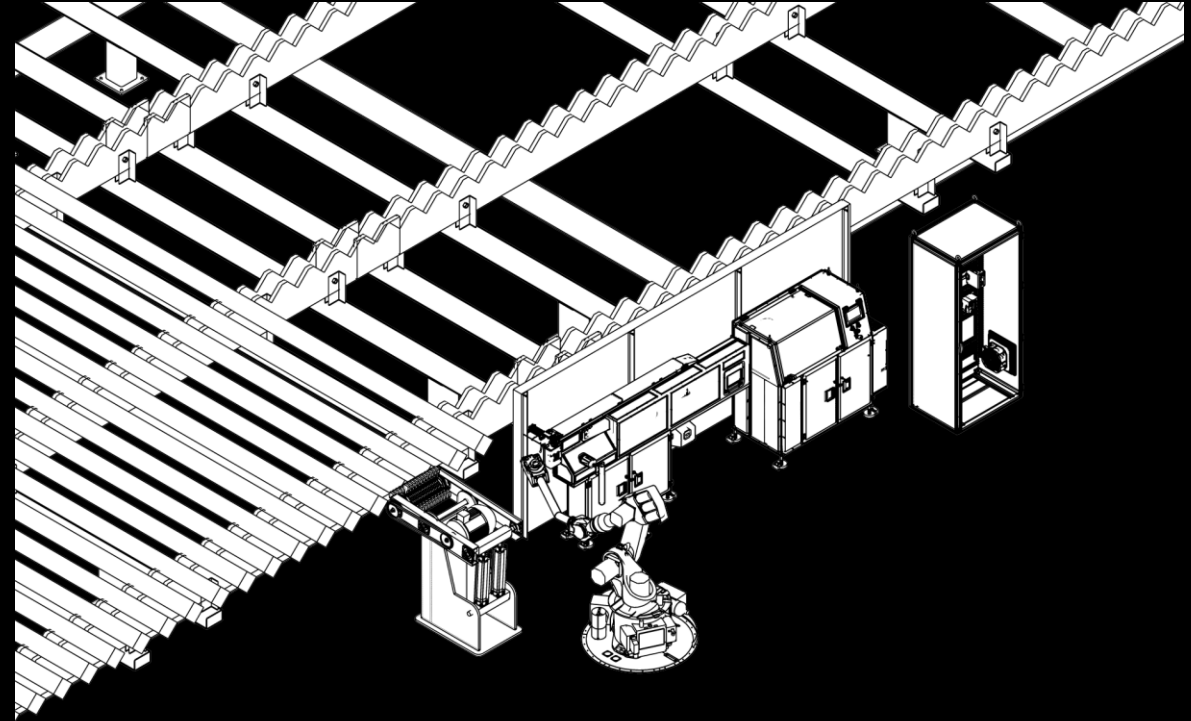

IntelMark™ TBW-R

Plank to sheet
welding machine

Машина приварки
планок к листу

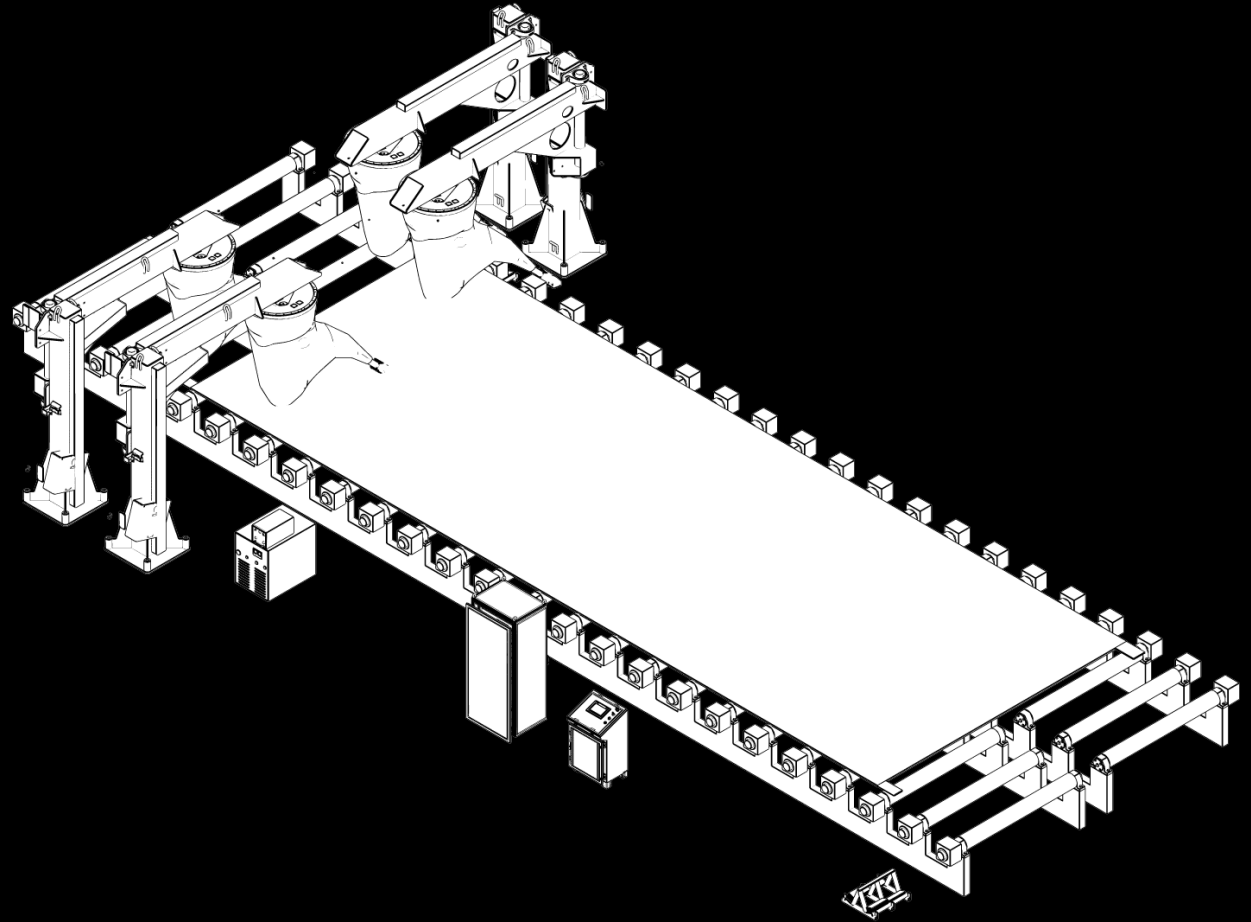

IntelMark™ TBW-K

Plank to sheet
welding machine

Машина приварки
планок к листу

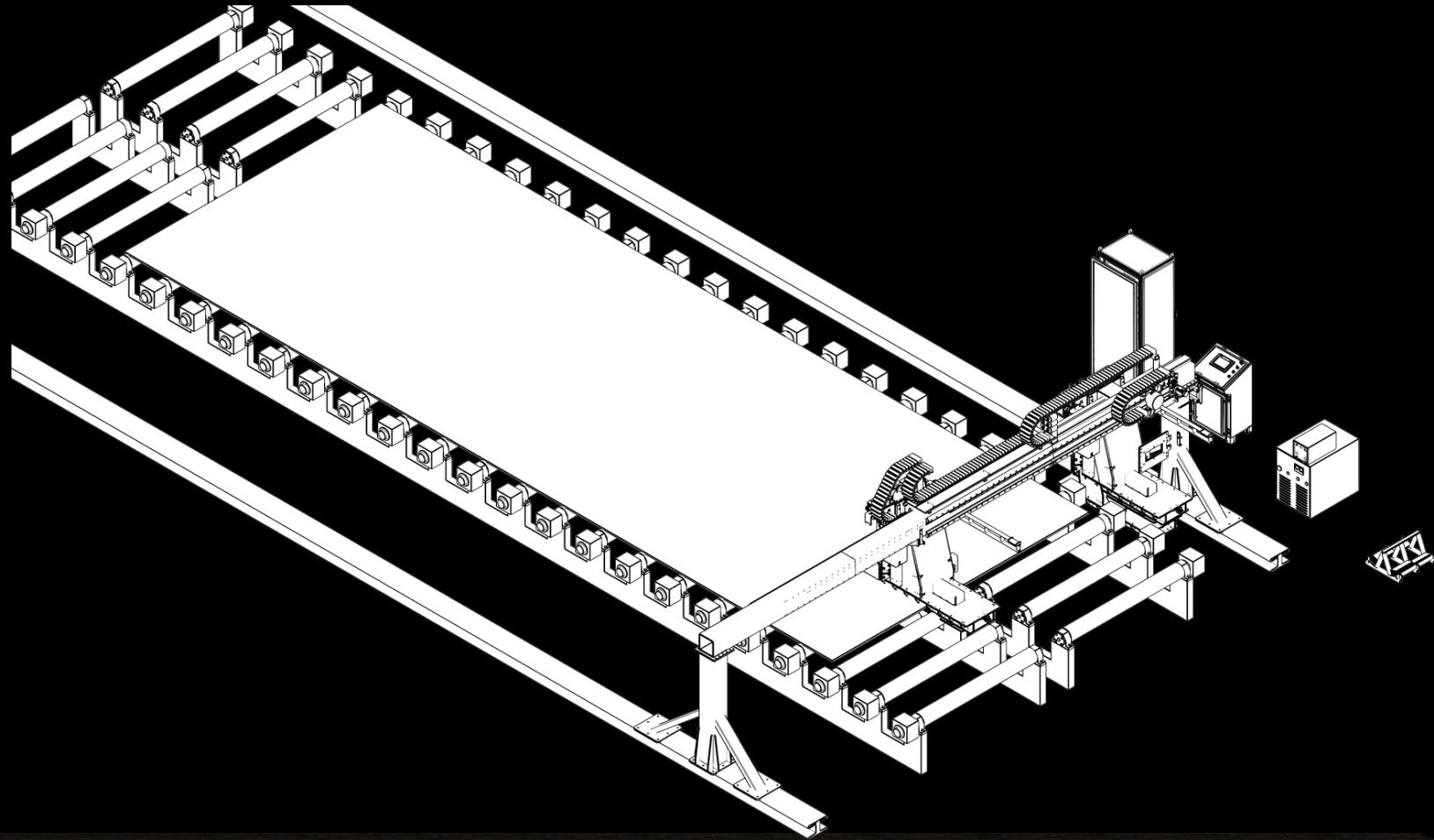

IntelMark™ AS –WR ROBOT LNK

Машина маркировки
заготовок приваркой
металлических бирок на
боковую кромку
неплавким электродом
(Робот)

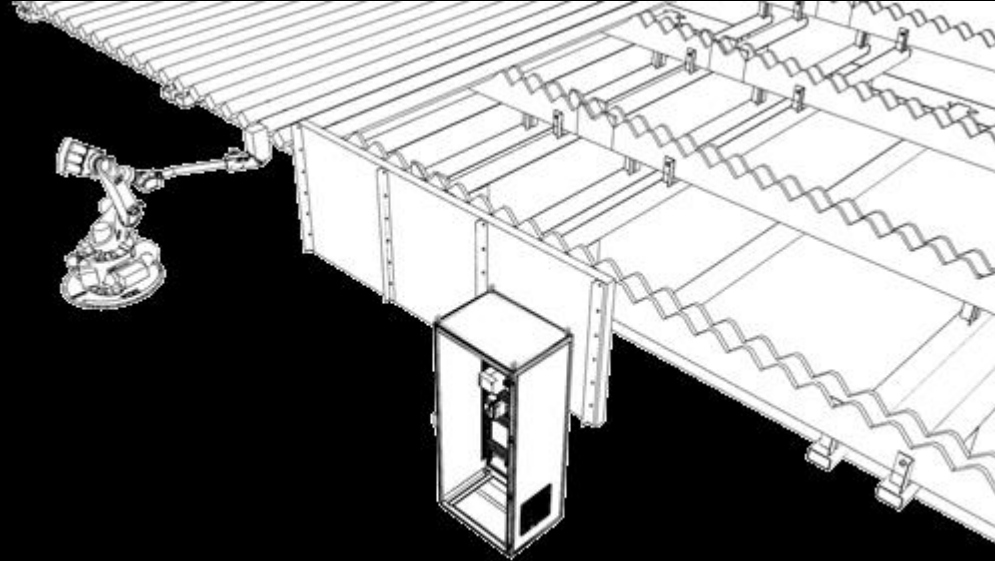

Machine for marking
workpieces by
welding metal tags to
the side edge with a
non-fusible electrode
(ROBOT)

IntelMark™ FDR

Motor control
cabinet

Шкаф управления
двигателями

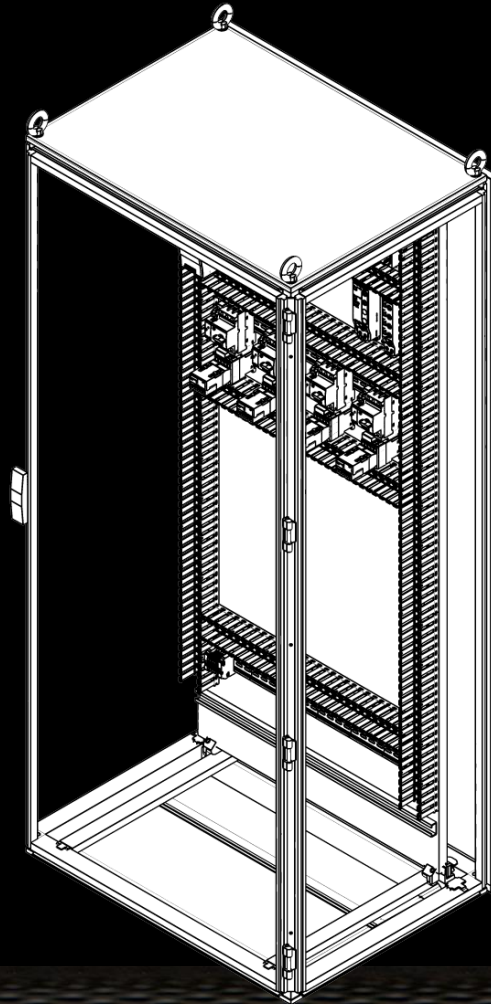

IntelMark™ SAT-N

Pneumati applicator

Аппликатор
пневматический

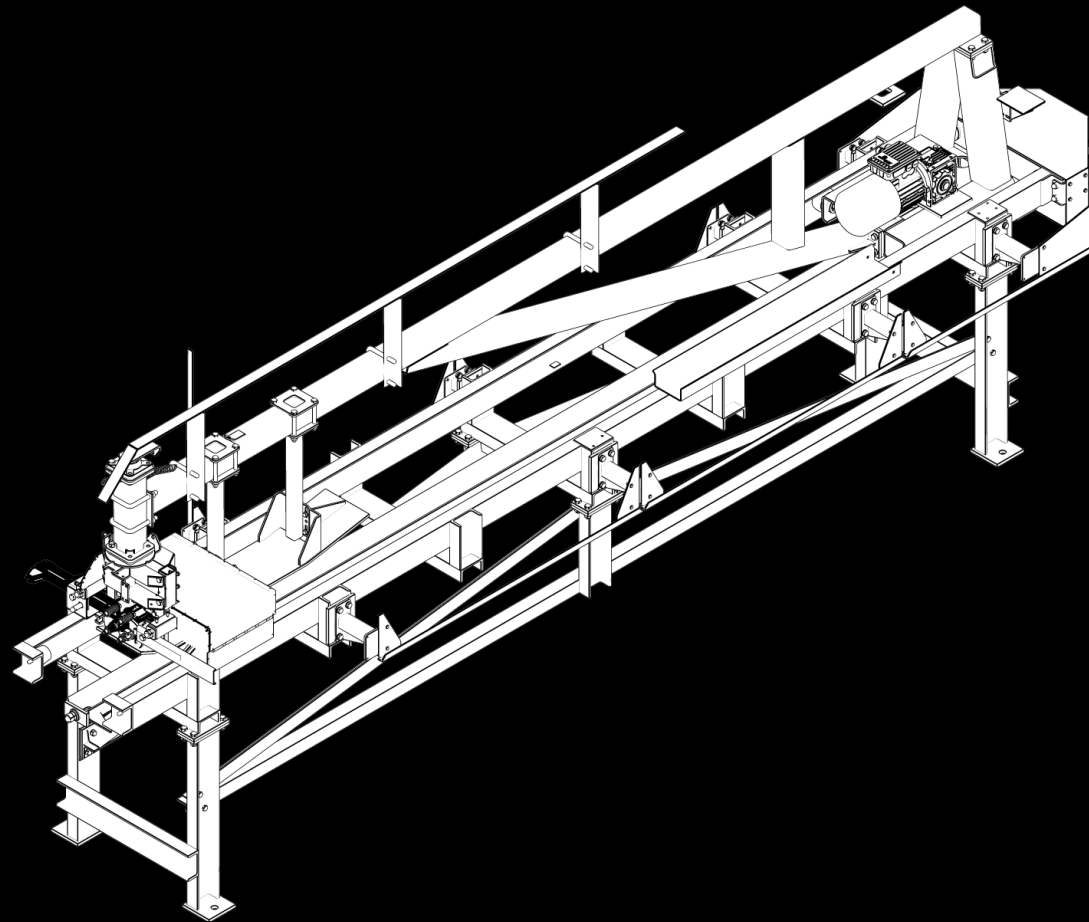

IntelMark™ T-CNC

Forerunner screwing
machine

Машина навертки
преддеталей

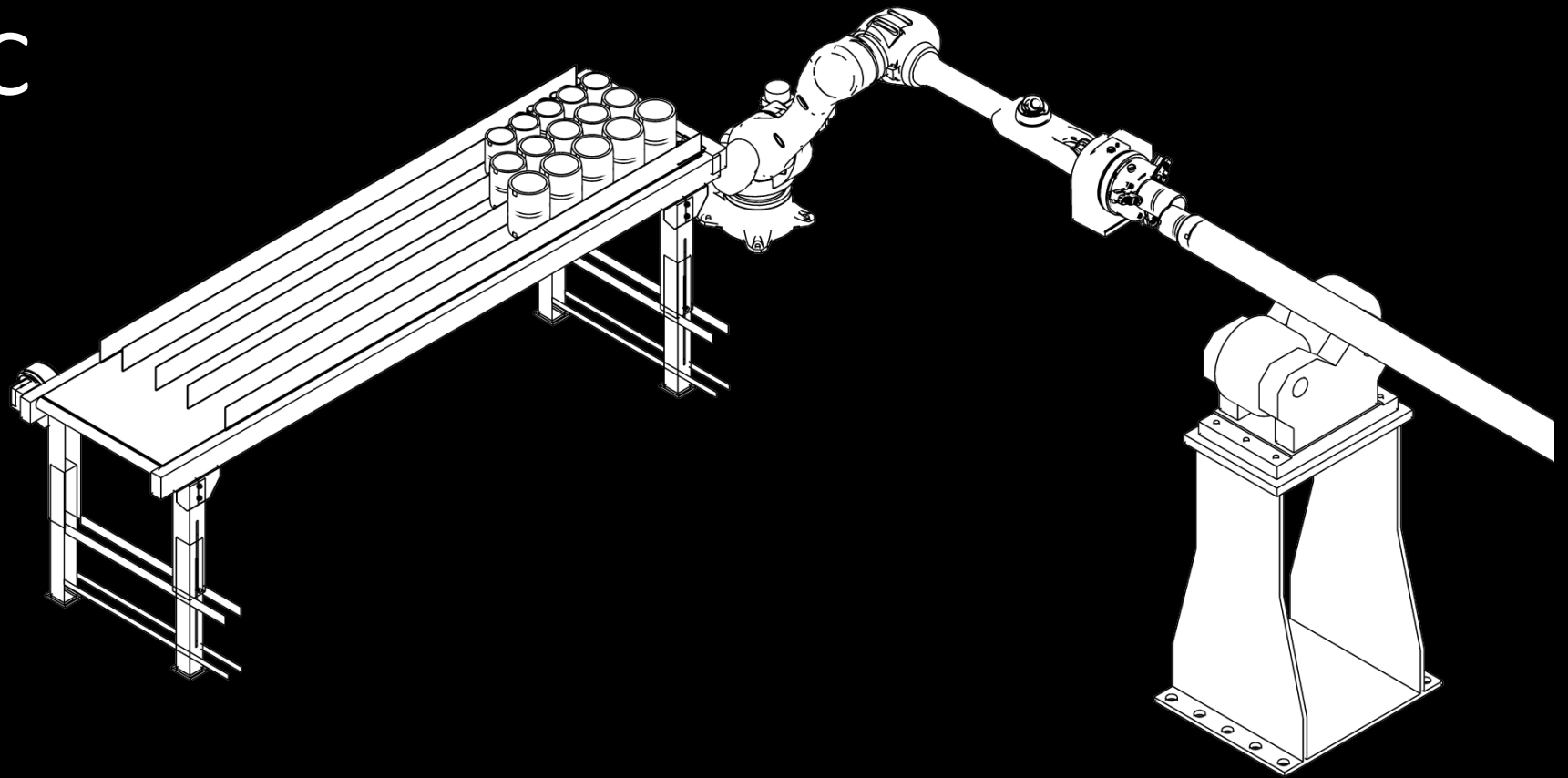

IntelMark™ T-PAS

Pipe capping machine

Машина набивки
колпаков на трубы

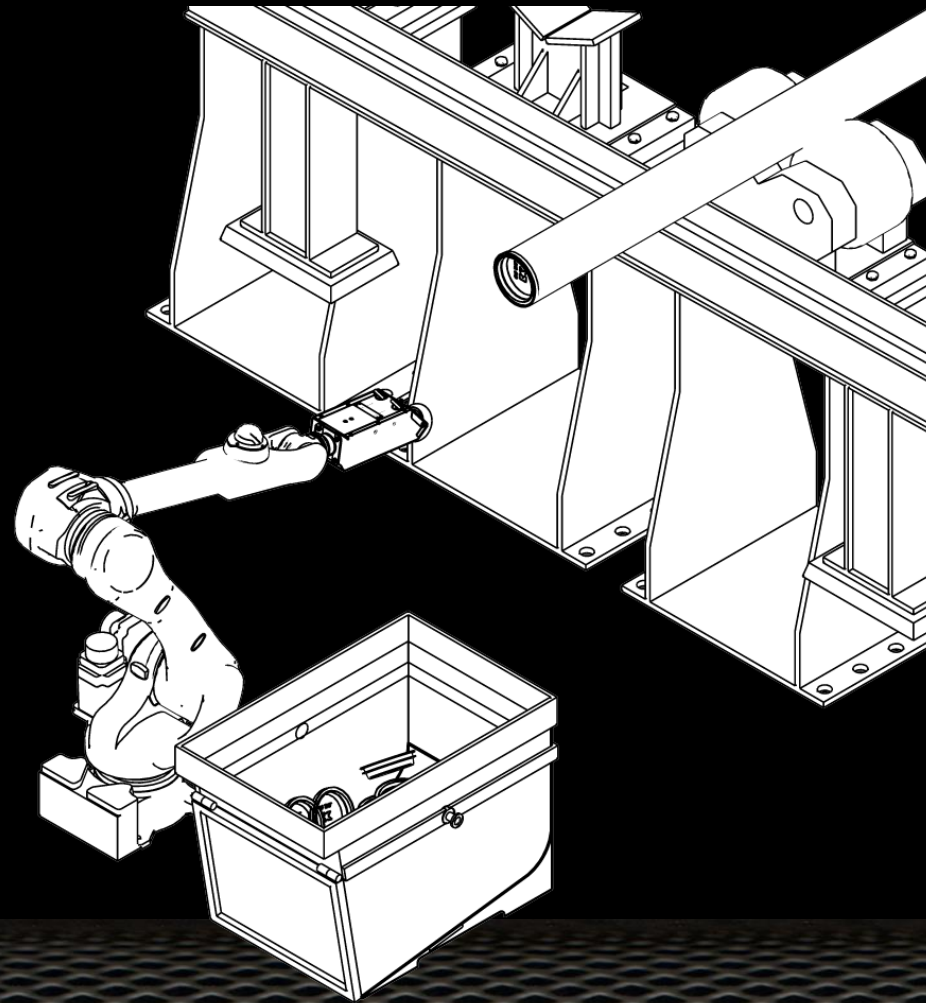

IntelMark™ MT-R

Ink marking
machine and clear
coat.

Машина нанесения
маркировки краской
маркировки на
стальном прокате

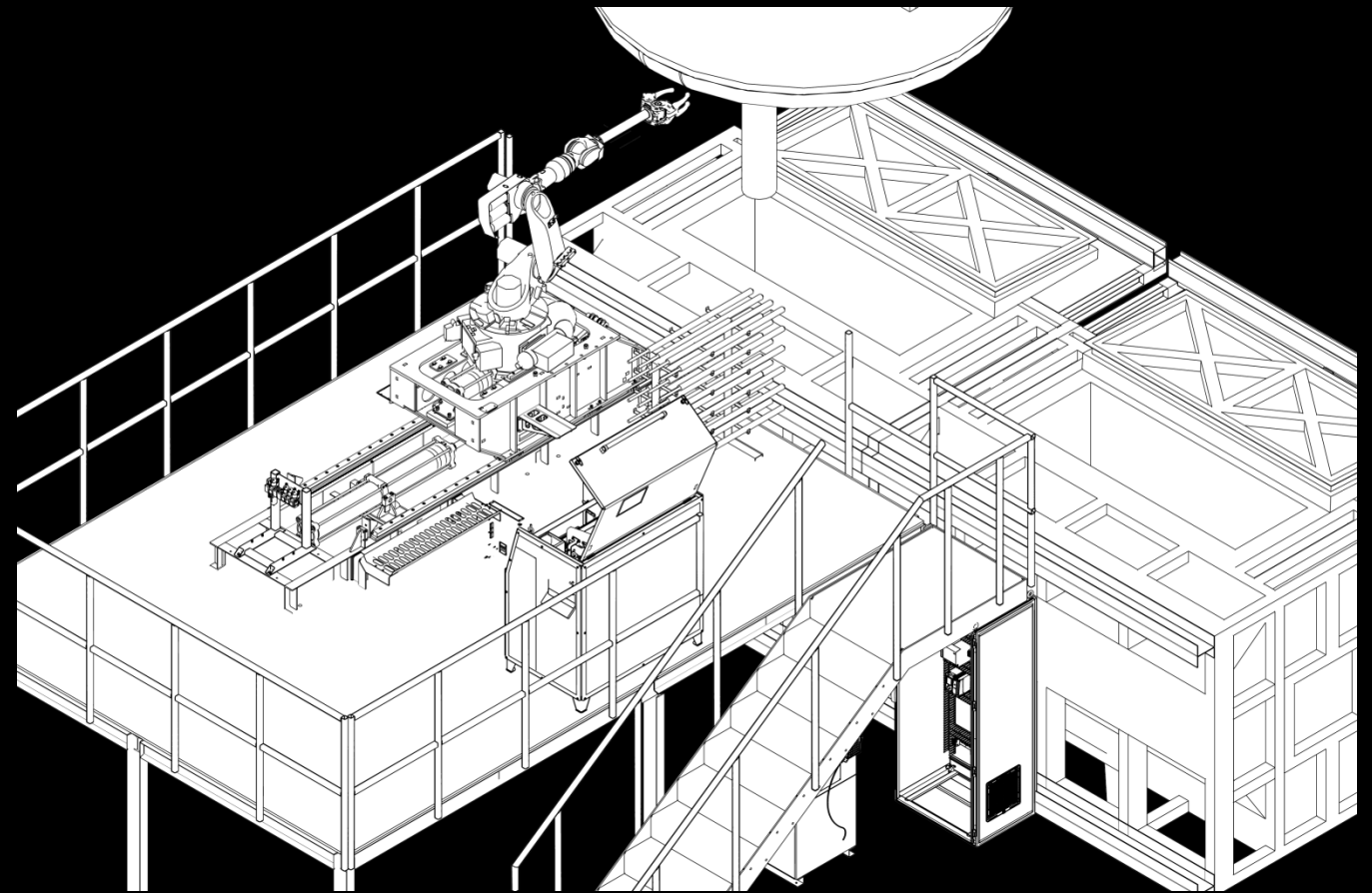

IntelMark™ AS-W PE

Sheet edge markings

Маркировка кромки
листа

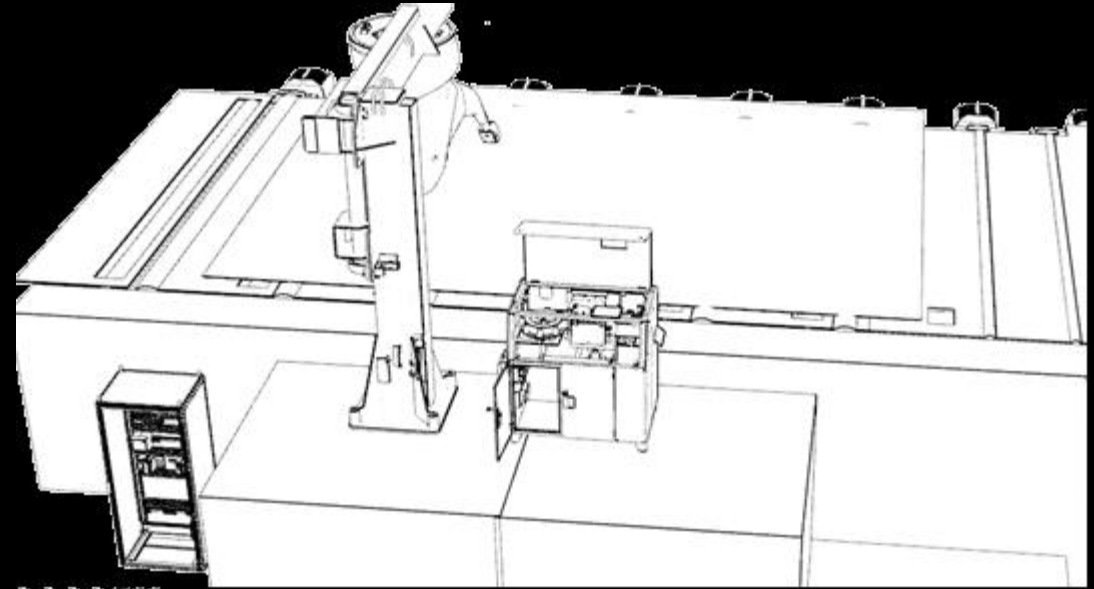

IntelMark™ AS-W

Машина маркировки
заготовок приваркой
металлических бирок
на боковую кромку
неплавким
электродом

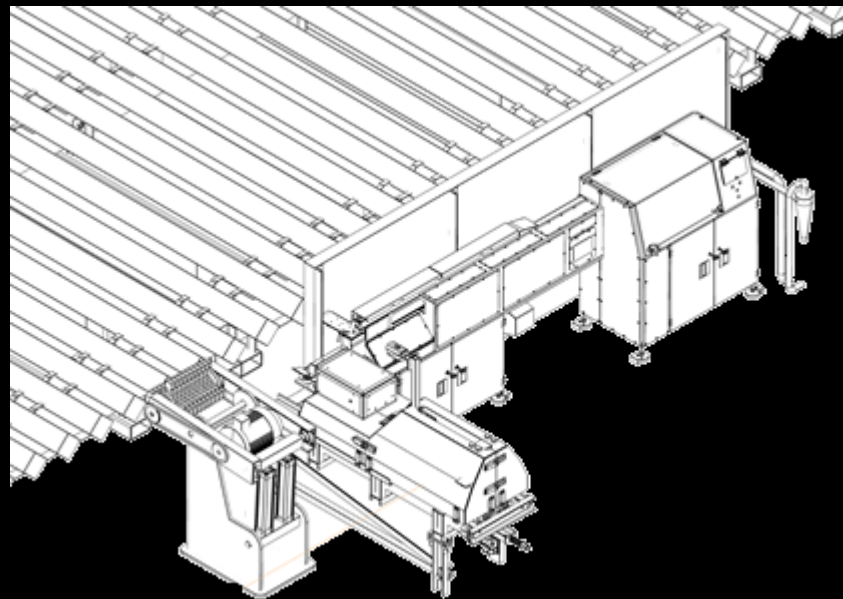

Machine for marking
workpieces by
welding metal tags to
the side edge with a
non-fusible electrode

Шкаф подачи краски

Paint supply cabinet



ITM227, ITM221, ITM219, ITM218

IntelMark™ 3301

Slag Ladle Tracking
System

Система слежения за
шлаковозными ковшами

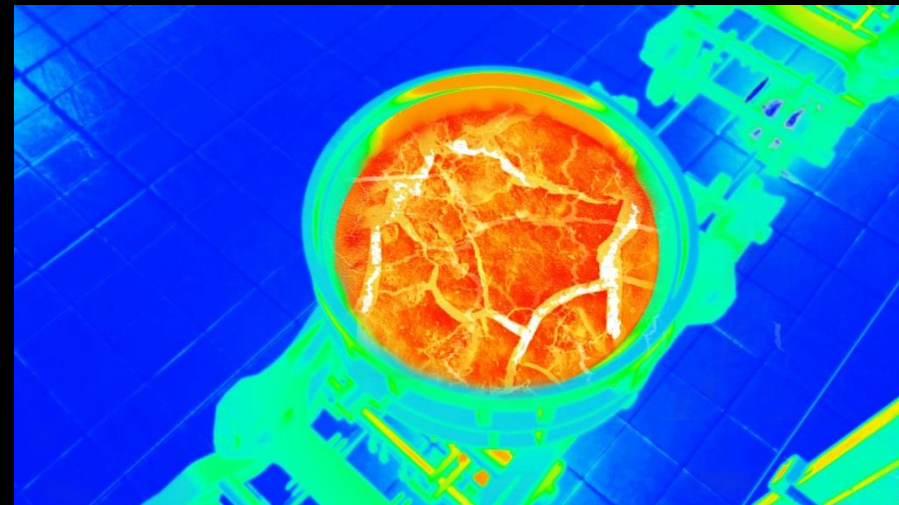
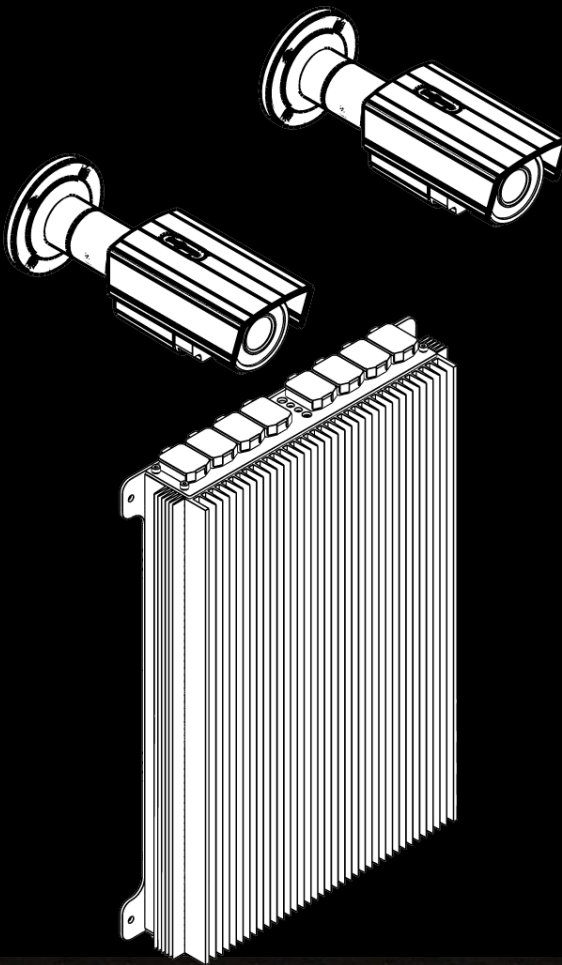

IntelScan™ 3200

Installation of control
of the inner diameter
of the coupling end
of casing pipes

Установка контроля
внутреннего диаметра
муфтового конца
обсадных труб

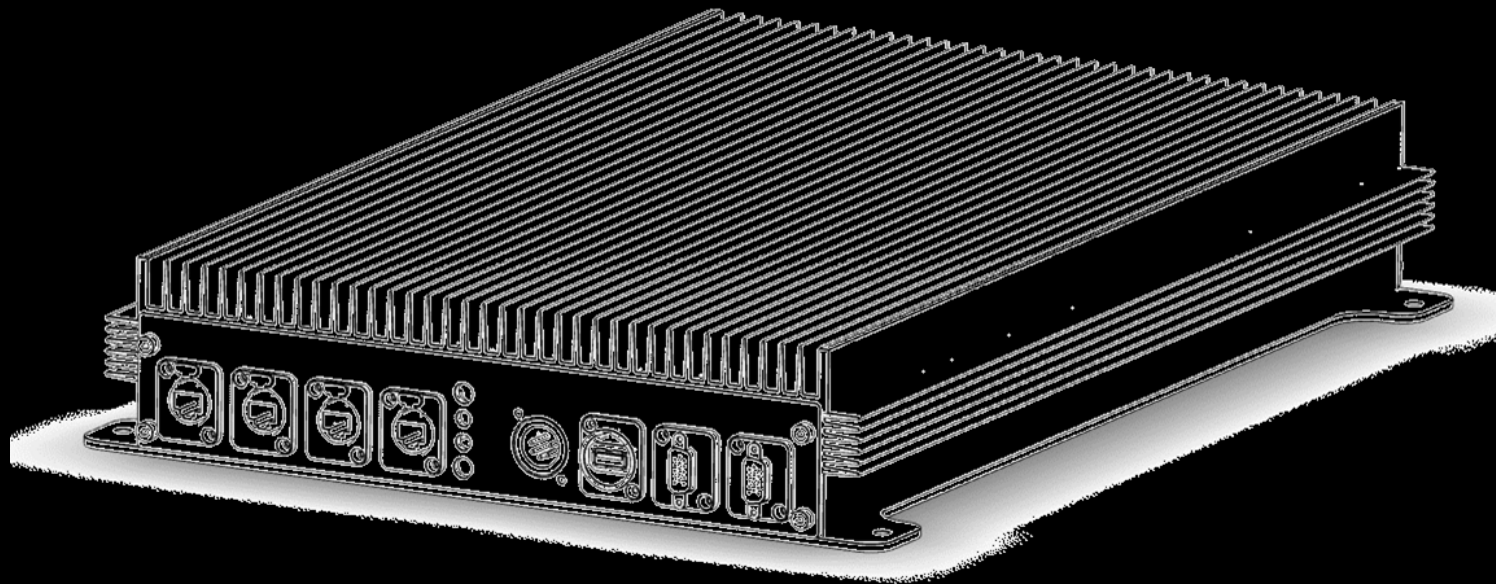

IntelMark™ SAT-N

Pneumatic applicator

Пневматический
аппликатор

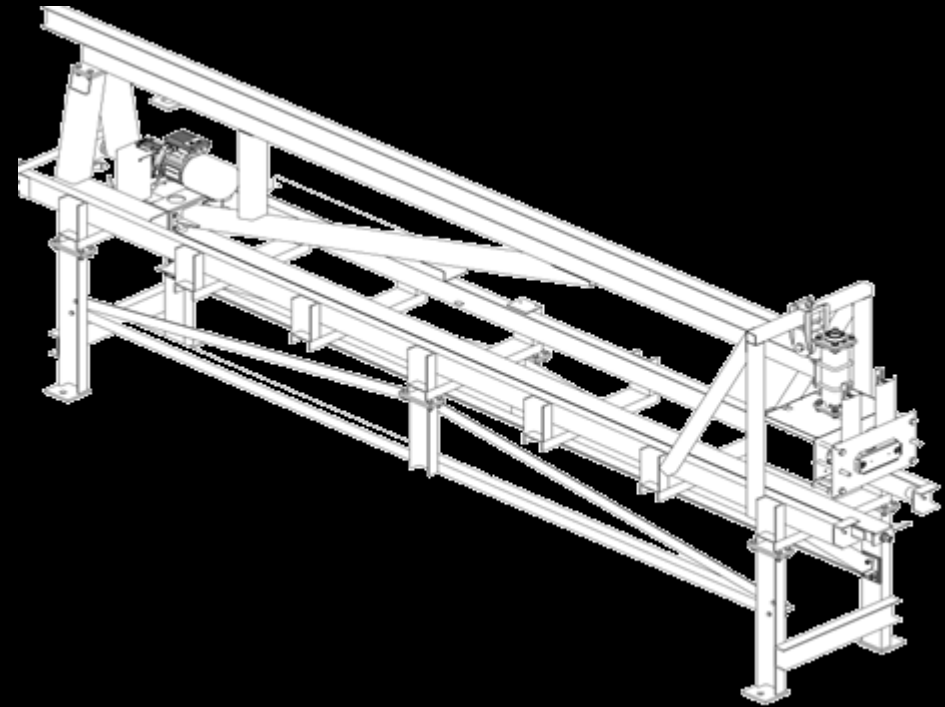

IntelScan™ 7500

Система поиска
людей в опасной
зоне

Personnel detectin system
for hazardous zones



IntelScan™ 7600

Protectie complex against
the spread of infectins in
the workplace

Защитный комплекс от
распространения инфекций
на производстве

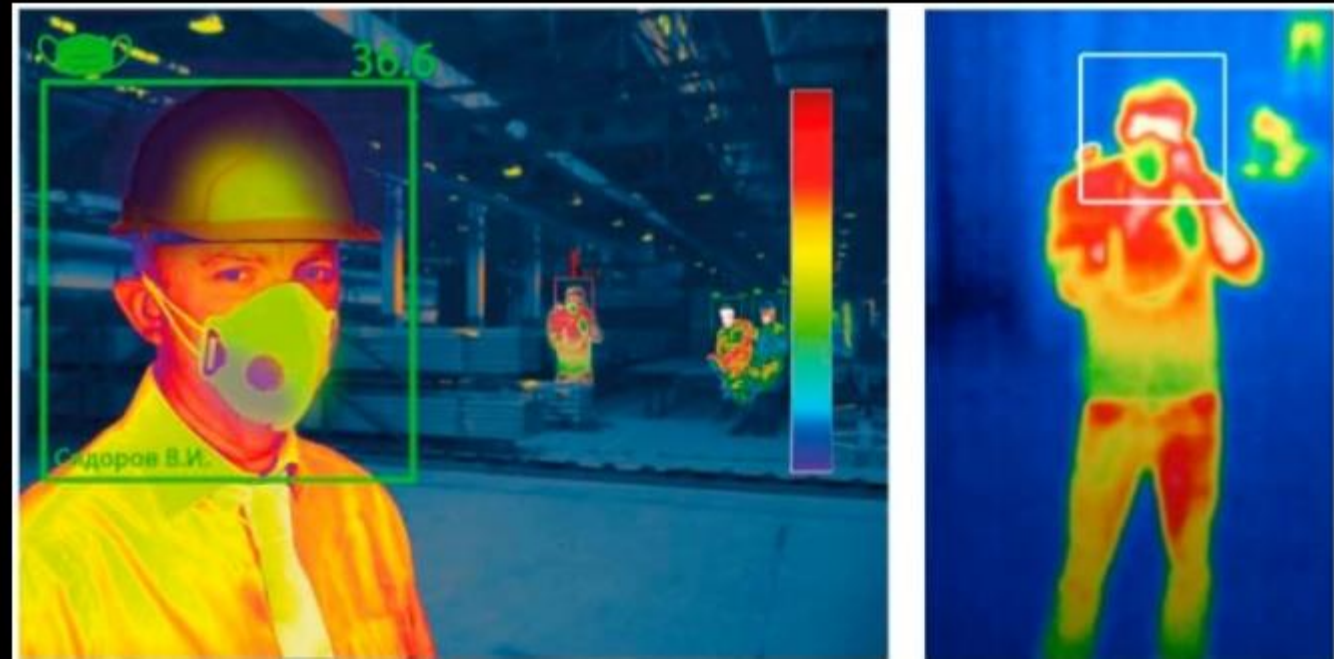

IntelScan™ 3401

Burden profile and structure scanner

Сканер профиля и
структуры шихты

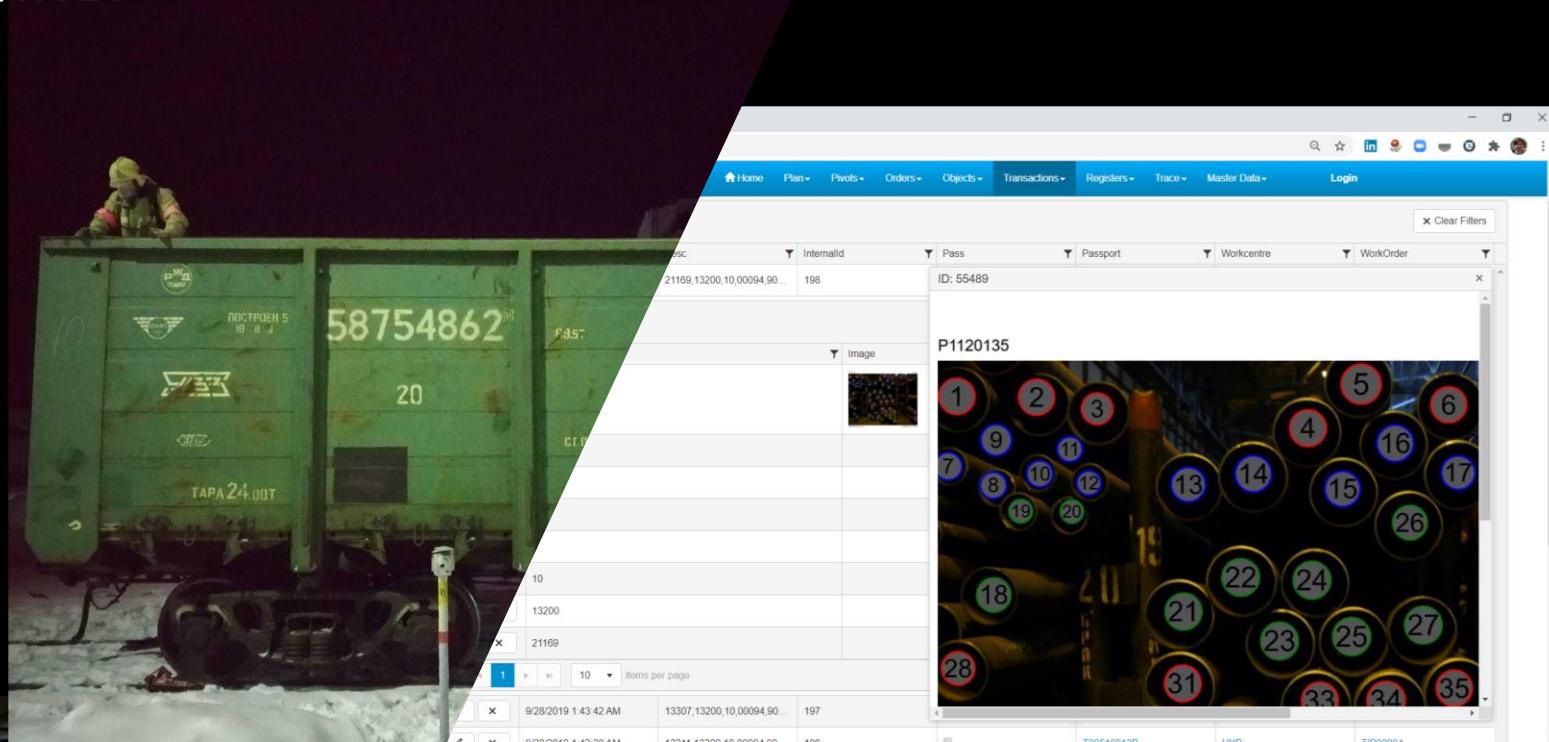

SteelTrace BI

Business analysis, integration, identification and traceability system within industry 4.0

Система бизнес анализа, интеграции, идентификации и прослеживаемости в рамках индустрии 4.0

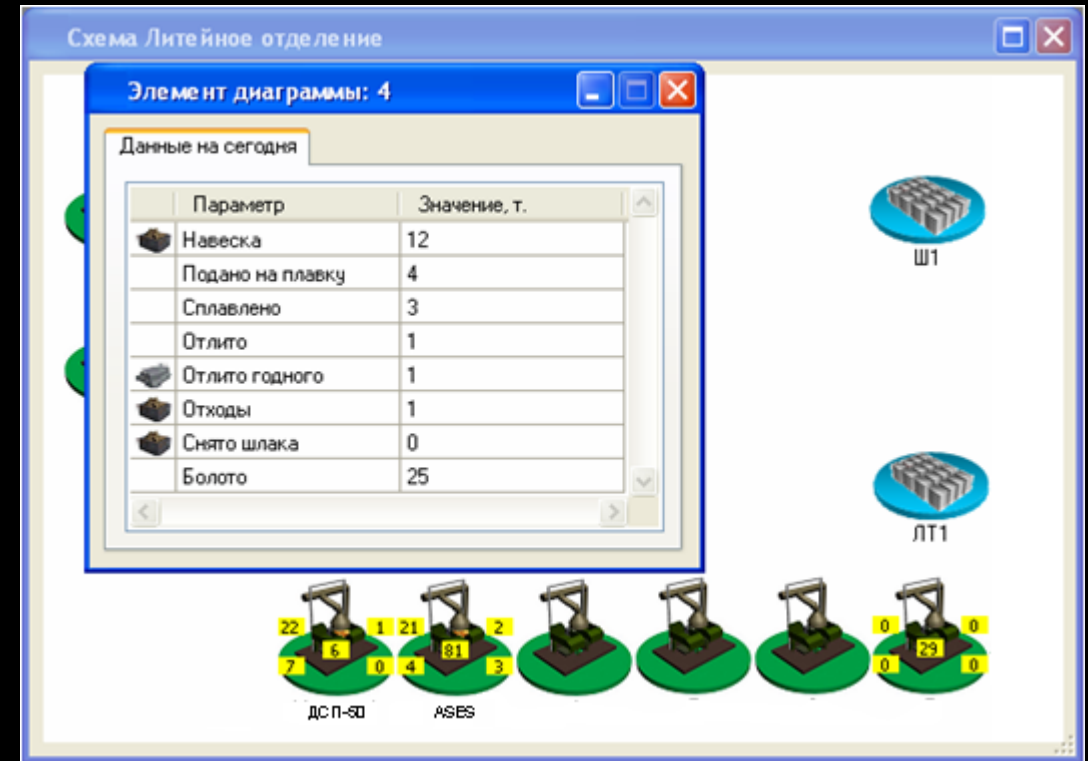

IntelScan™ DM-P CH

Измерение ширины
наружной фаски
трубной заготовки

Measuring the width
of the outer
chamfer of the pipe billet

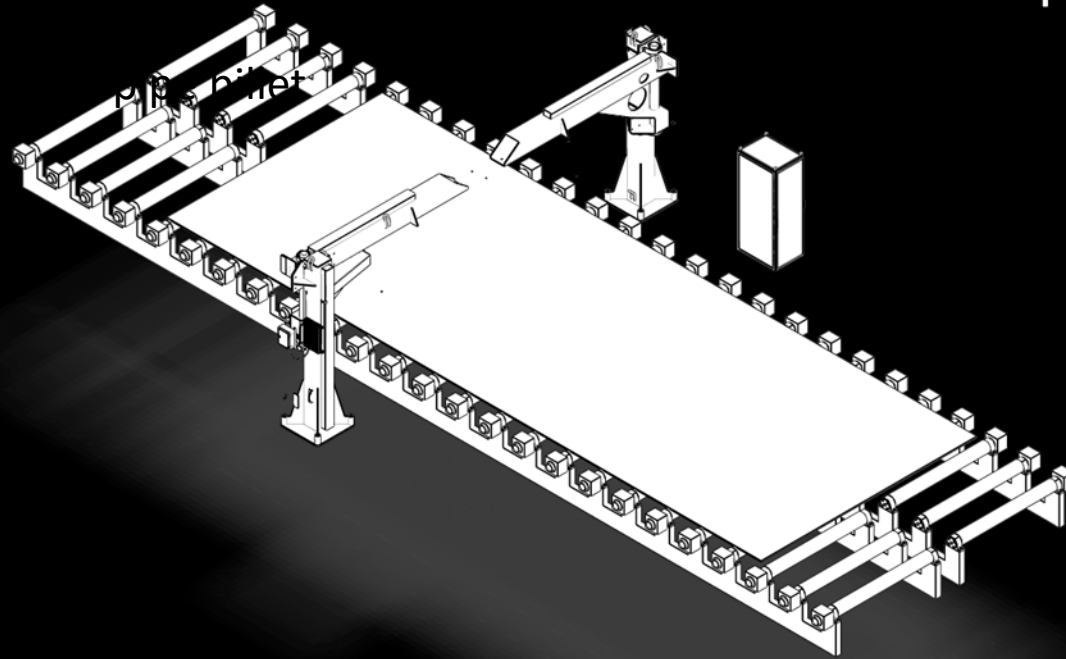

IntelMark™ HS-W

Hand-held tag
welding machine

Ручное устройство
приварки бирок

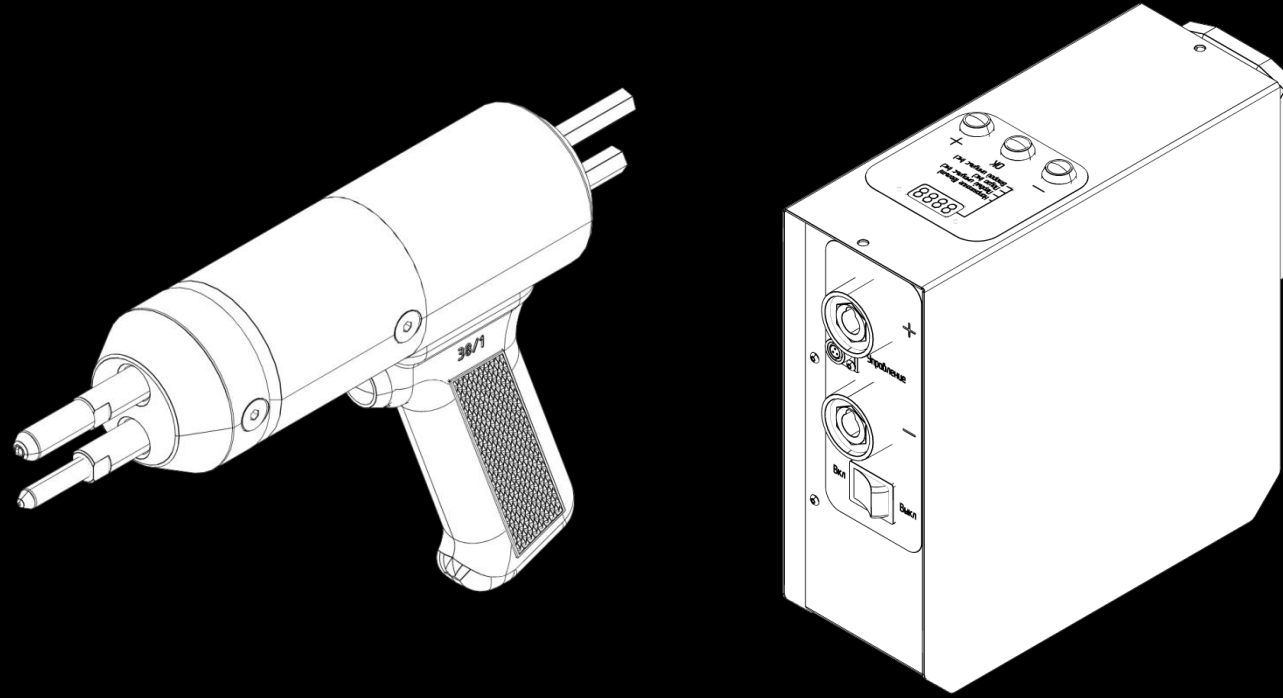

IntelScan™ CS-P

Tube ink marking machine

Устройство подсчета
труб в кармане

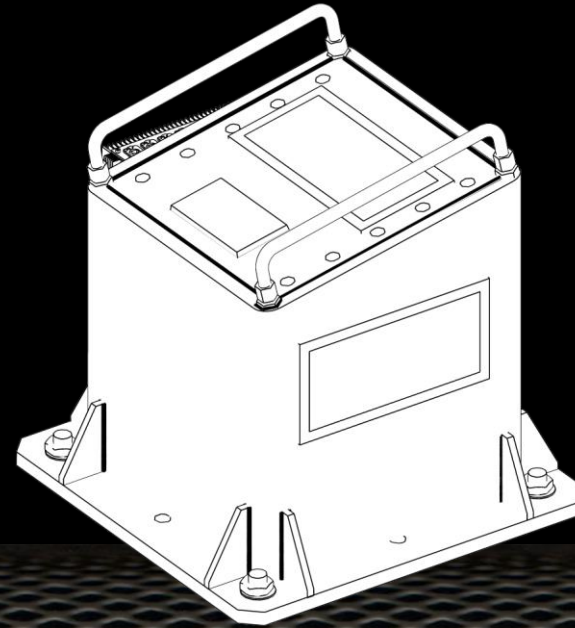

TracePoint 150

Industrial fixed terminal

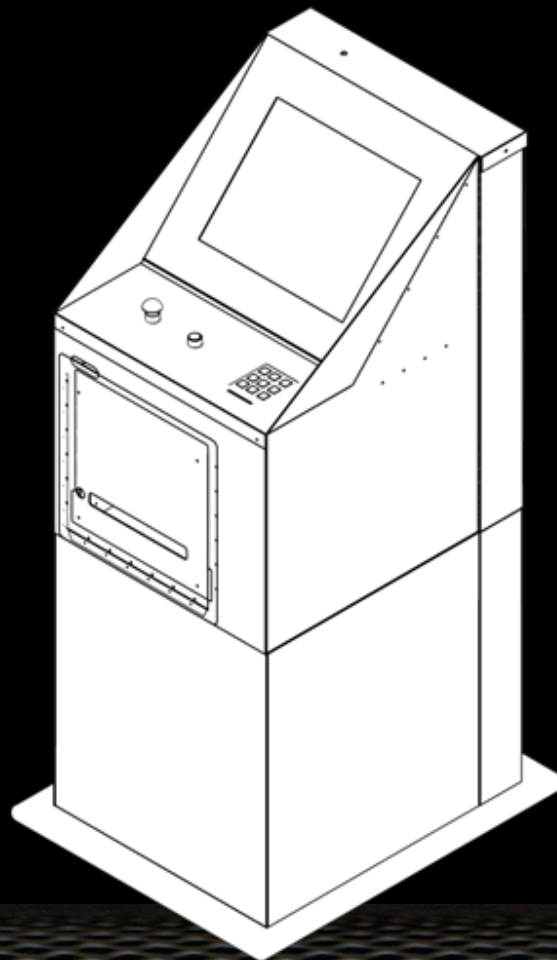

Промышленный
стационарный
терминал

IntelMark™ DM-S

Ink marking
machine and clear
coat.

Система
автоматического
измерения геометрии
слябовой заготовки

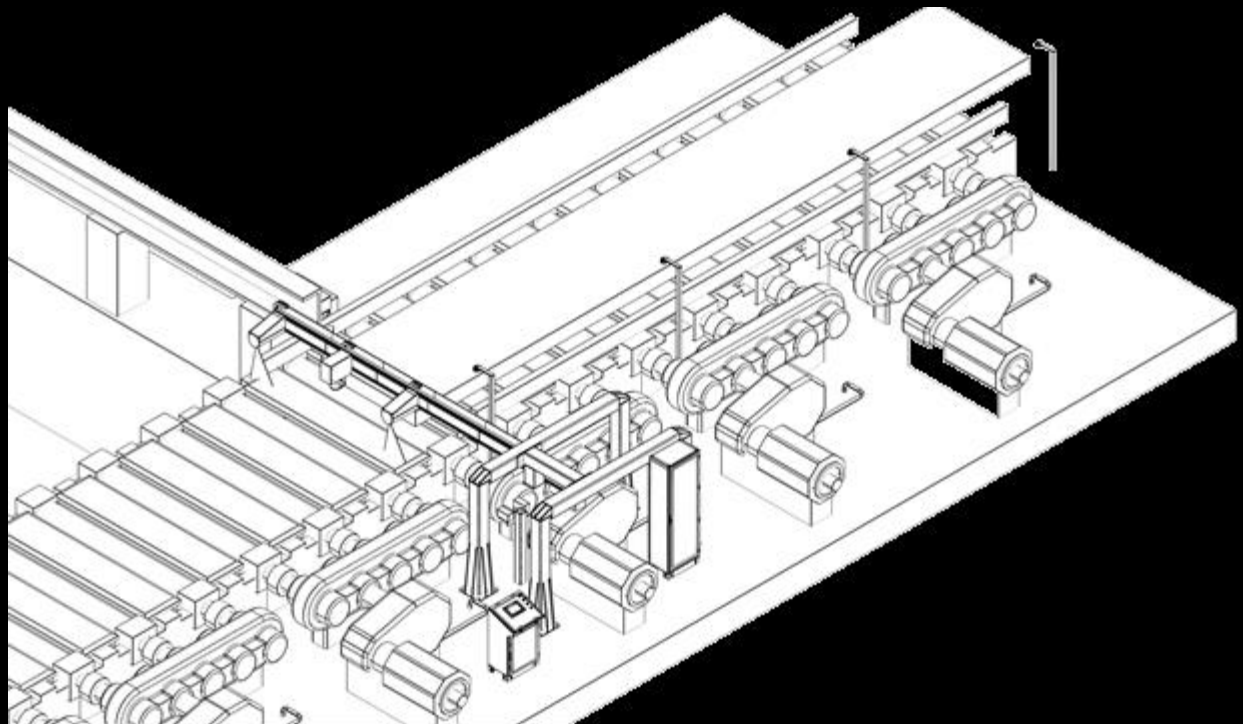

SteelTrace™ Crane XYZ

Crane positioning system

Система
позиционирования
кранов

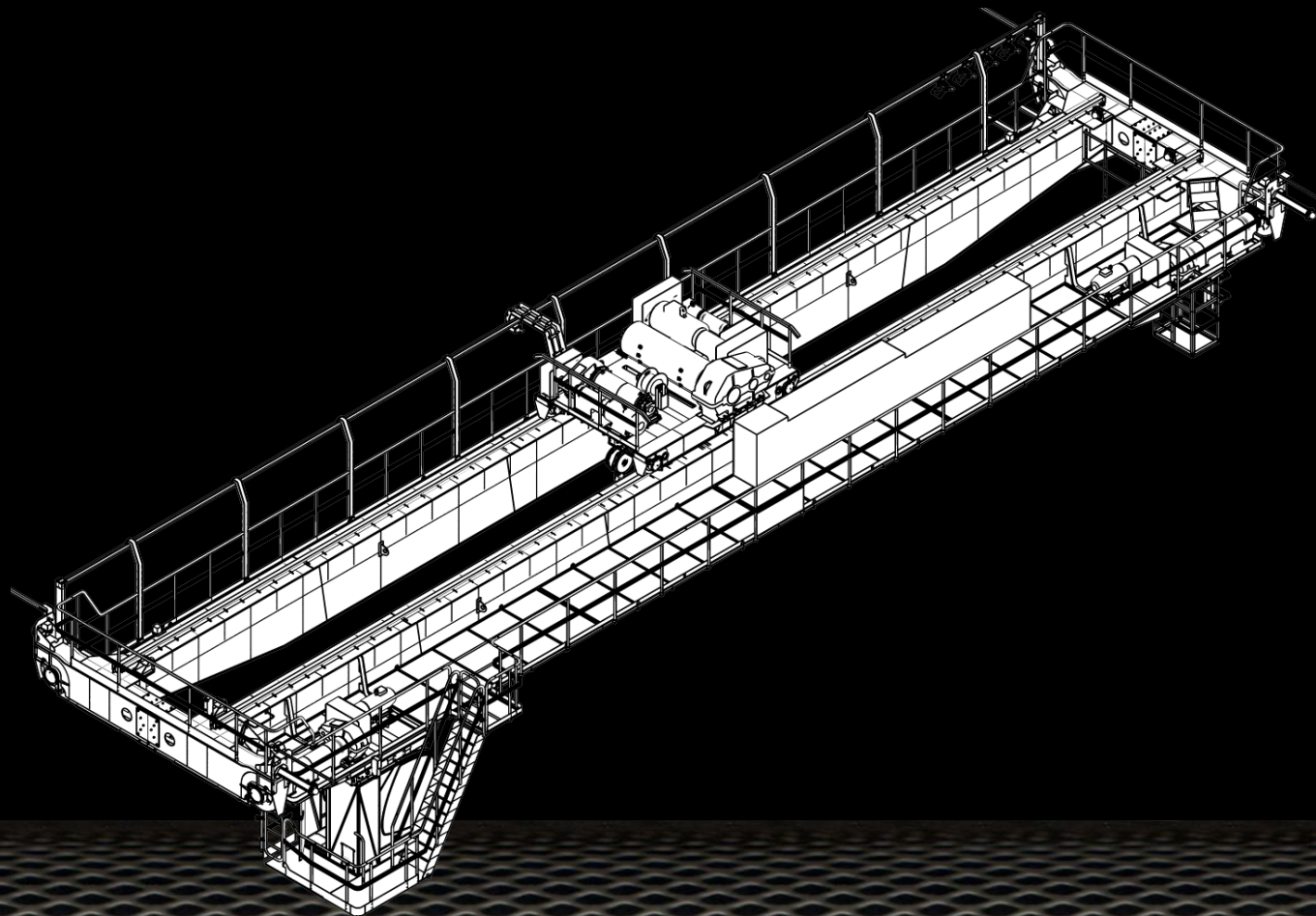

IntelMark™ MT-R

Ink marking
machine and clear
coat.

Машина нанесения
метки Барретте

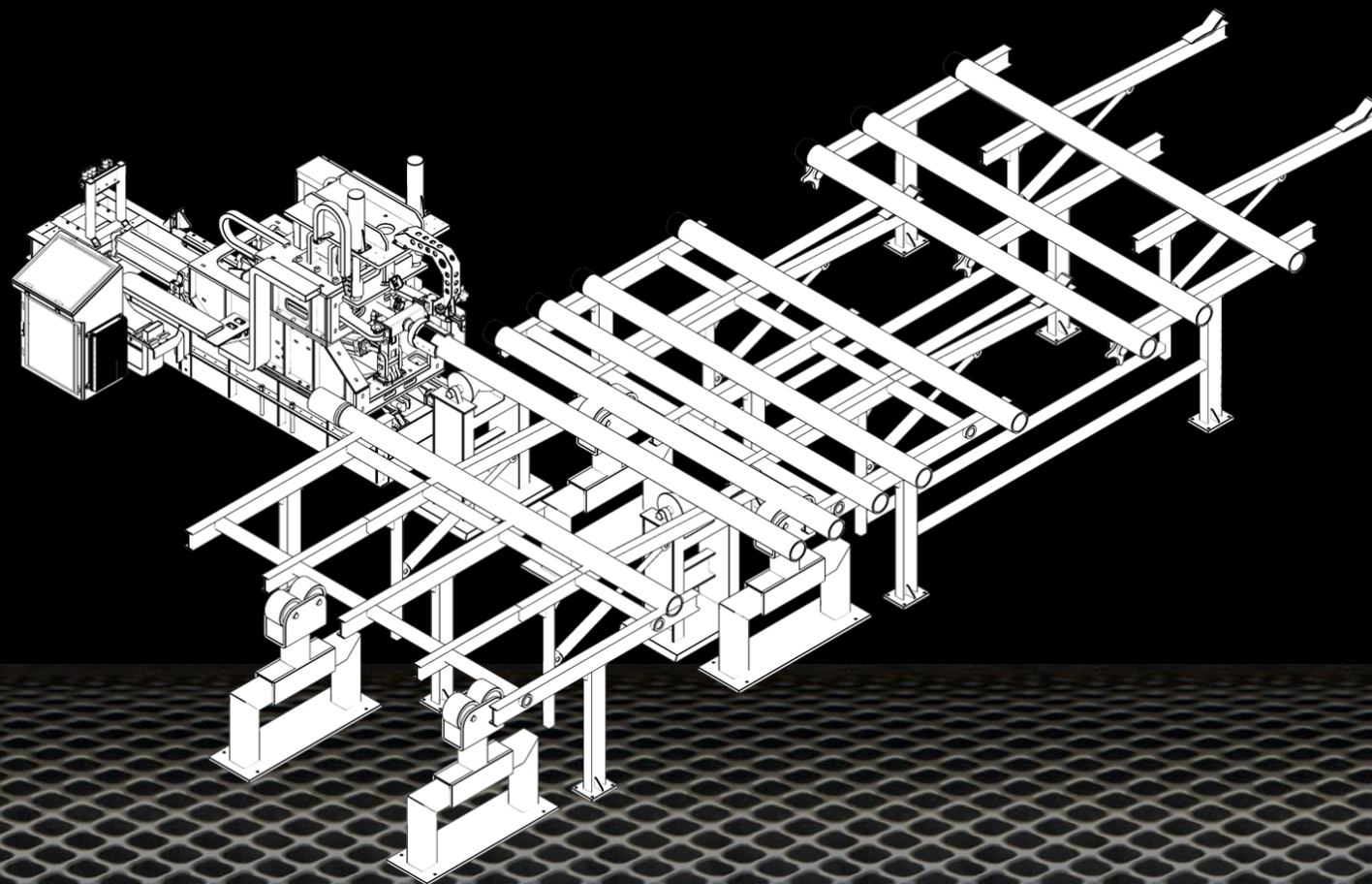

IntelMark™ AT-P SA

Branding machine

Машина
клеймовочная

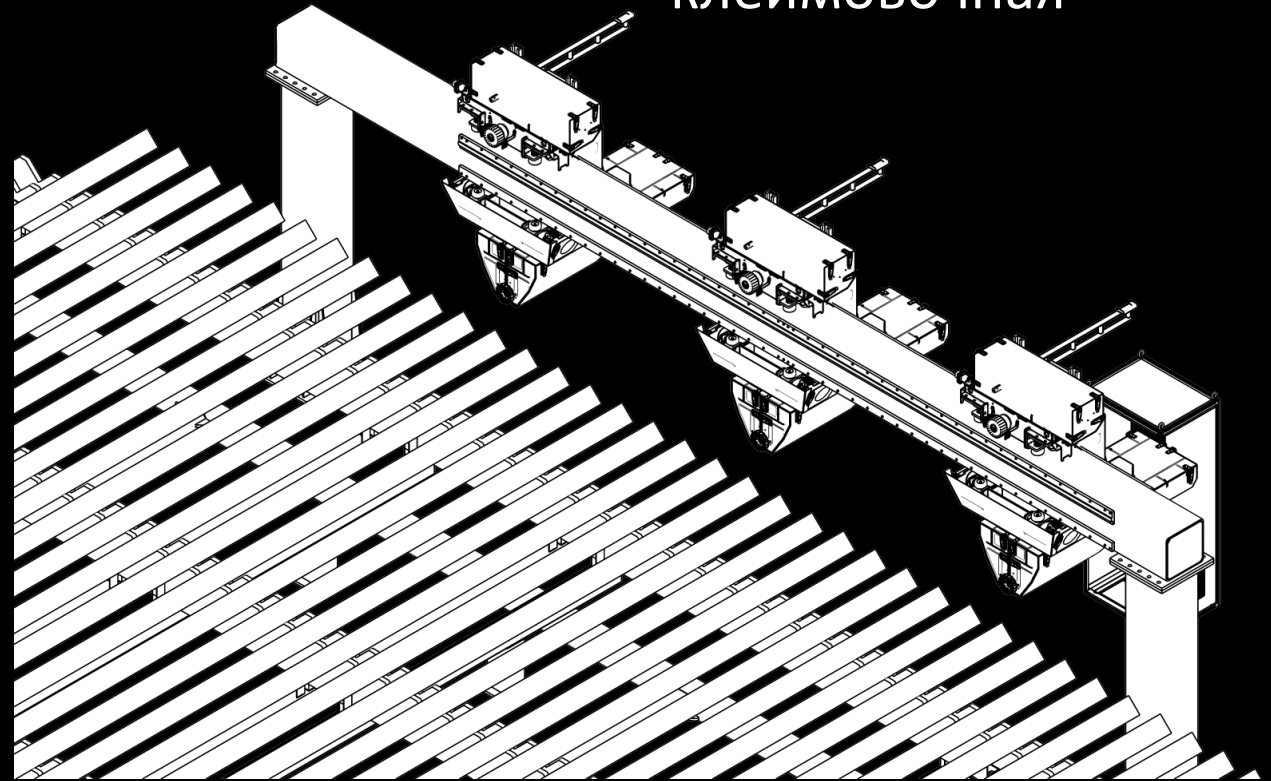

IntelMark™ CV-PL

The machine of
the pilot line
restitution

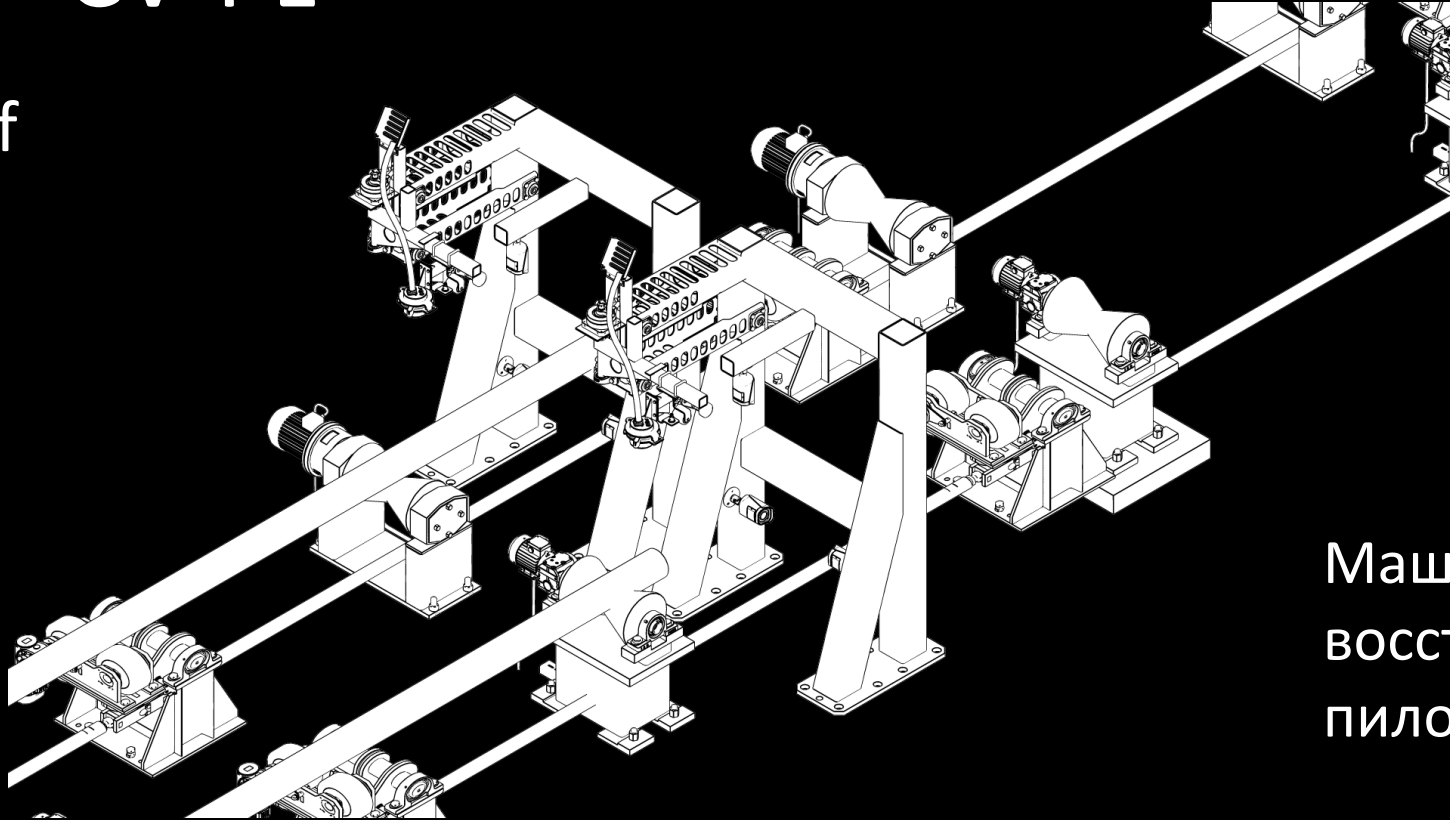

Машина
восстановления
пилотной линии

IntelMark™ AT-P HB

Pipe Billet Tagging Machine

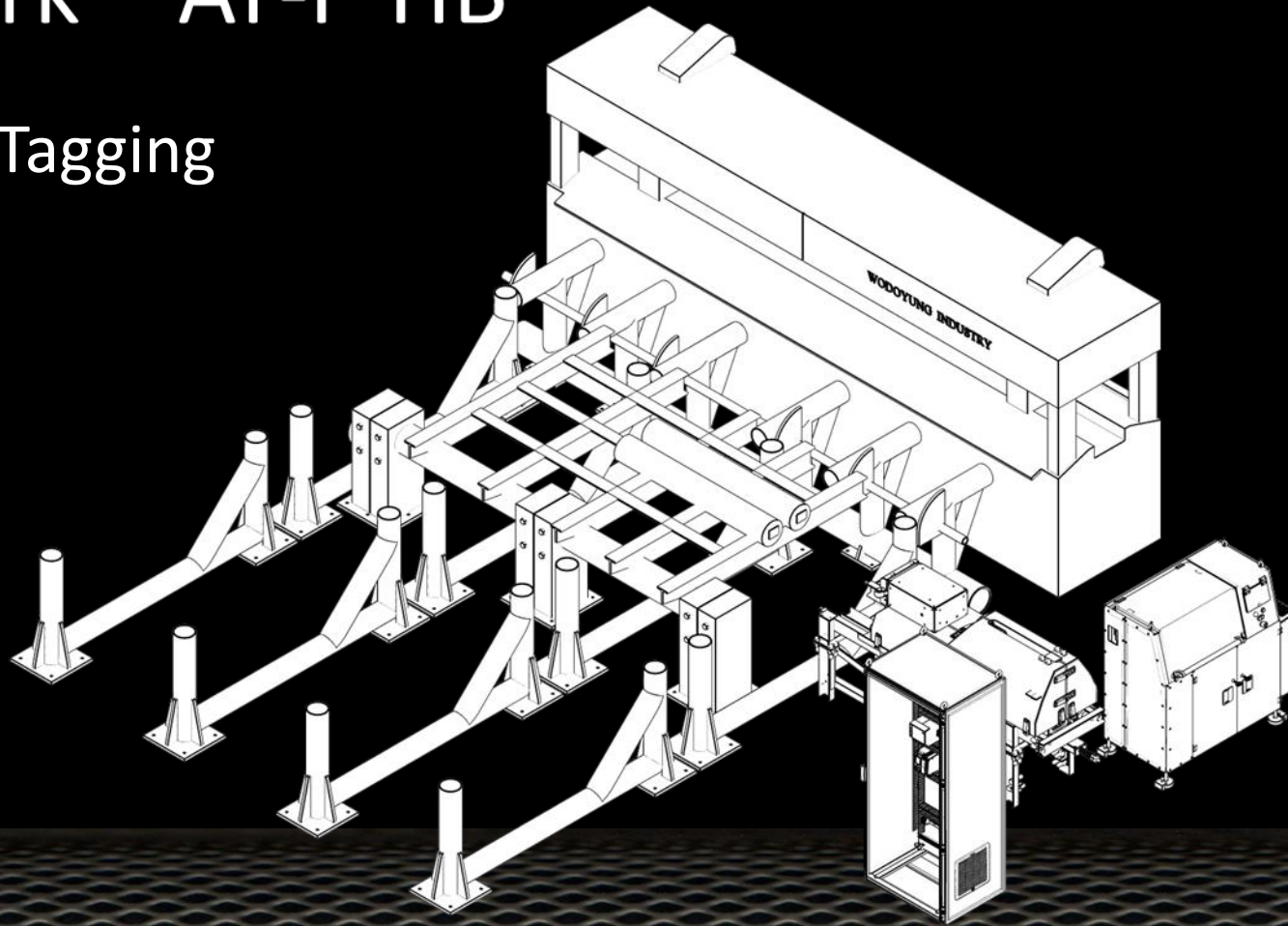

Машина маркировки
бирками трубной
заготовки

IntelMark™ WNHT

Shirokosopelnaya
high-temperature
head

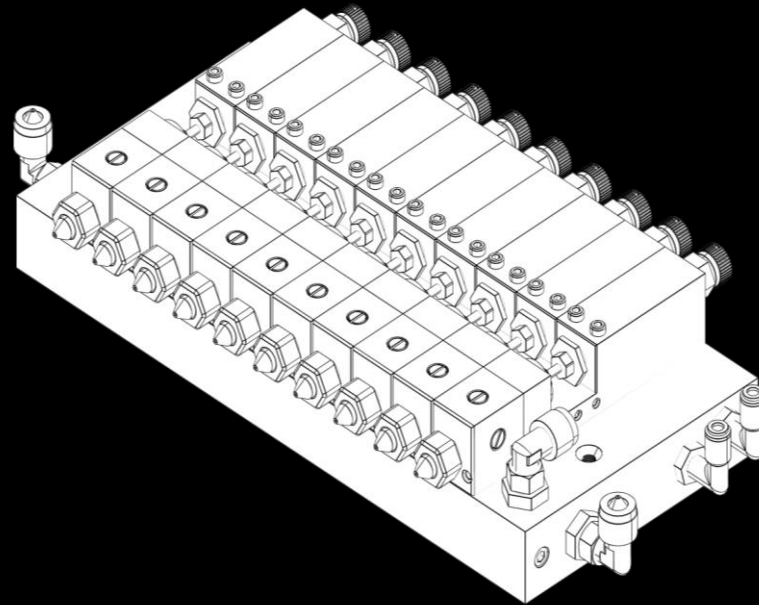

Широкосопельная
высокотемпературная
головка

IntelMark AT-P LDEM

Screen Printing
Machine

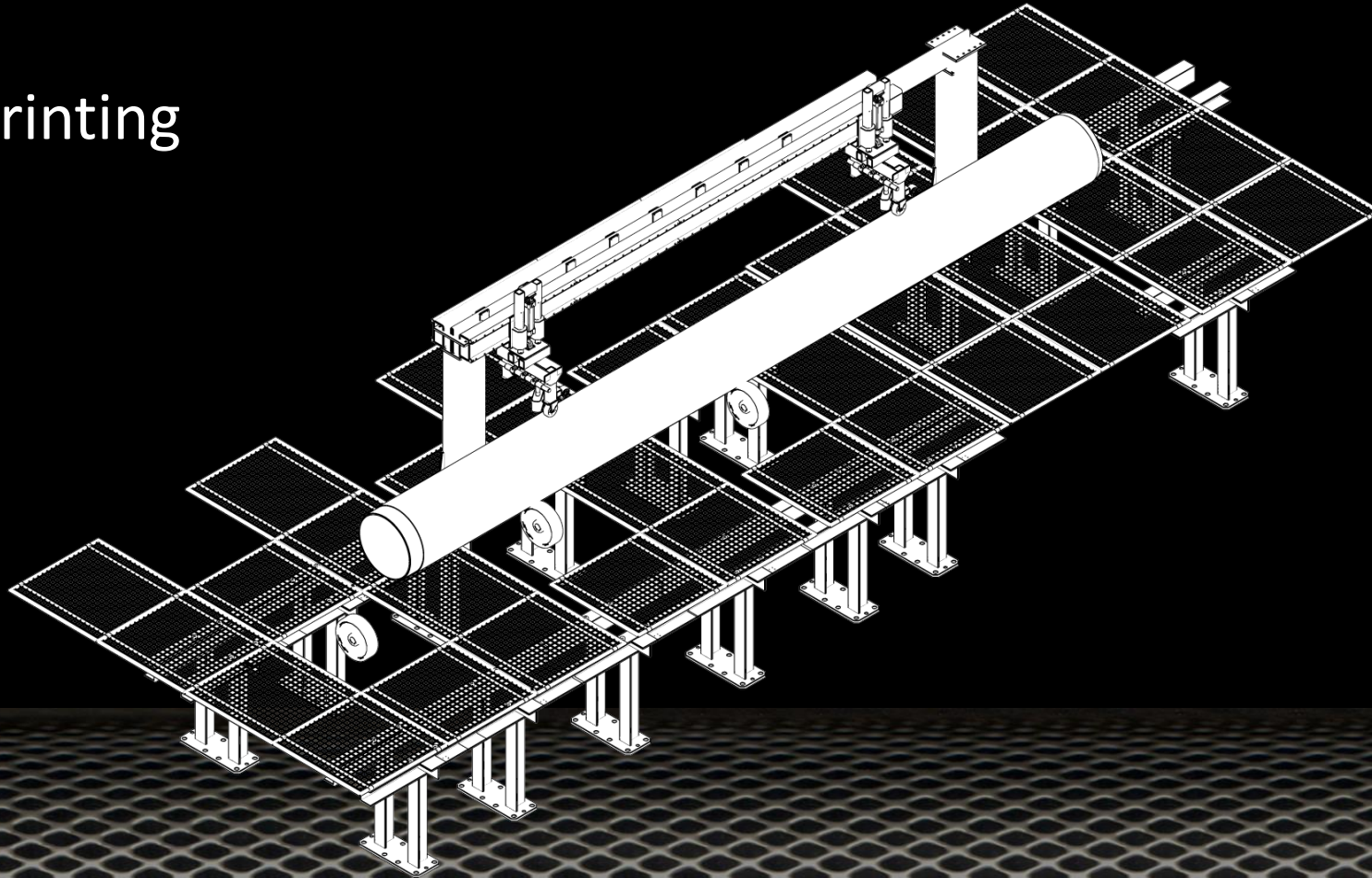

Машина нанесения
трафаретной печати

ITM236

IntelMark ARB-WT

Machine for
welding tags on
the end face of
a rebar bundle

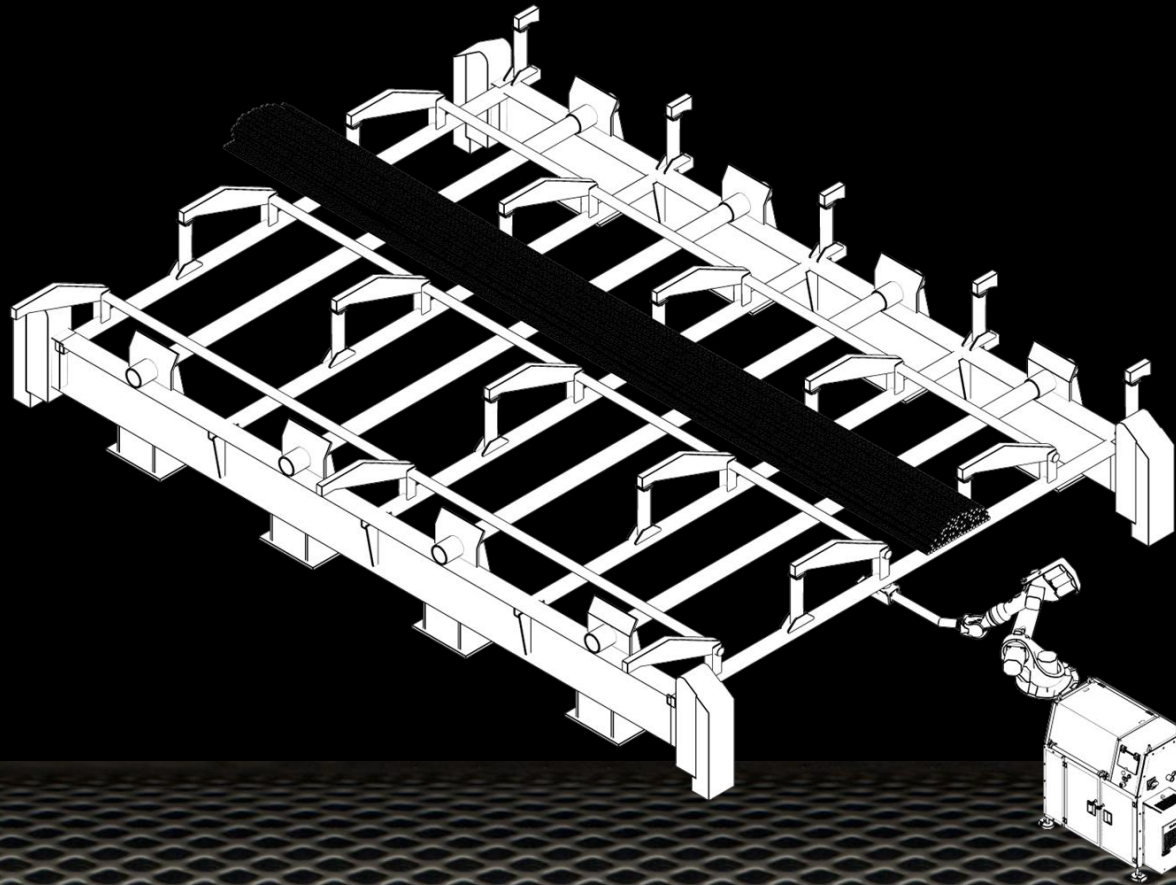

Машина приварки
бирок на торец пачки
арматуры

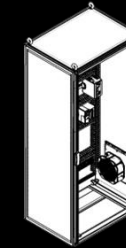

IntelScan LIDAR

Device for
spatial
orientation of
robotic
complexes

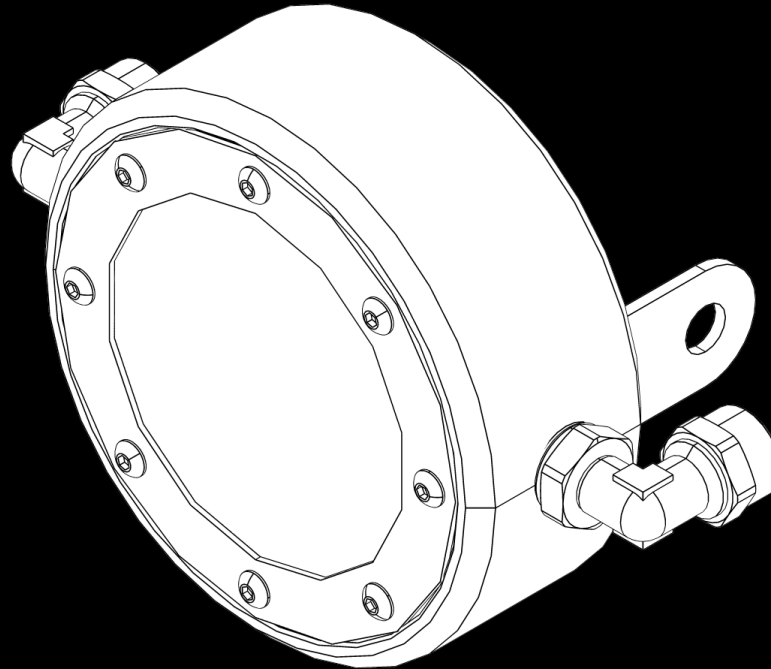

Устройство для
пространственного
ориентирования
роботизированных
комплексов

IntelMark™ AA-R

Aluminum
block stacker

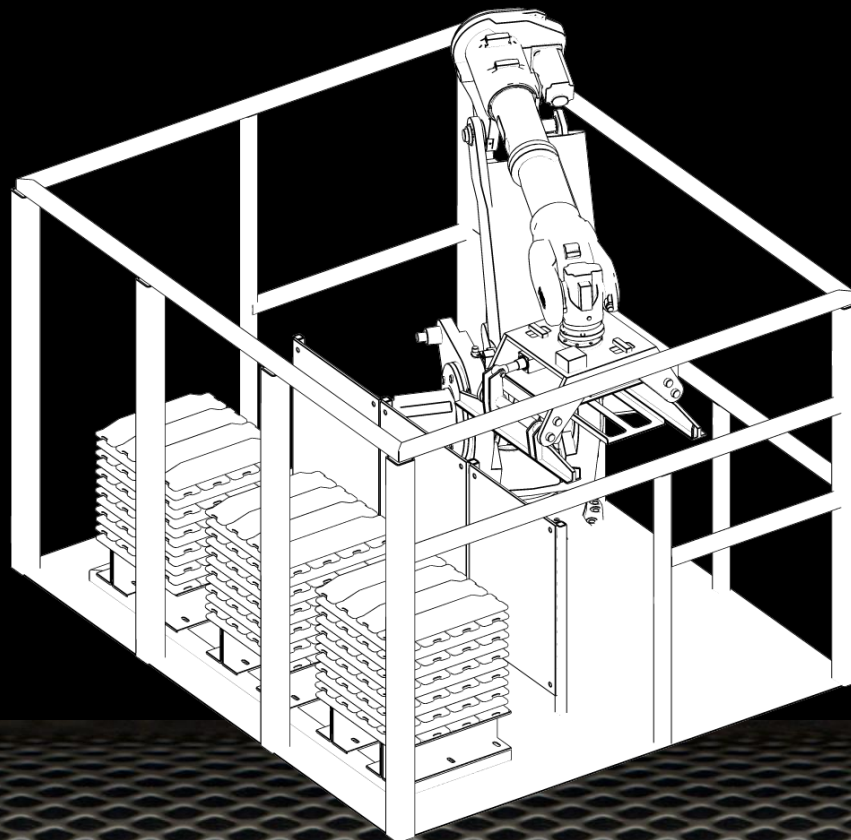

Укладчик
алюминиевых блоков

IntelScan™ 3300

Weld
visualization
system

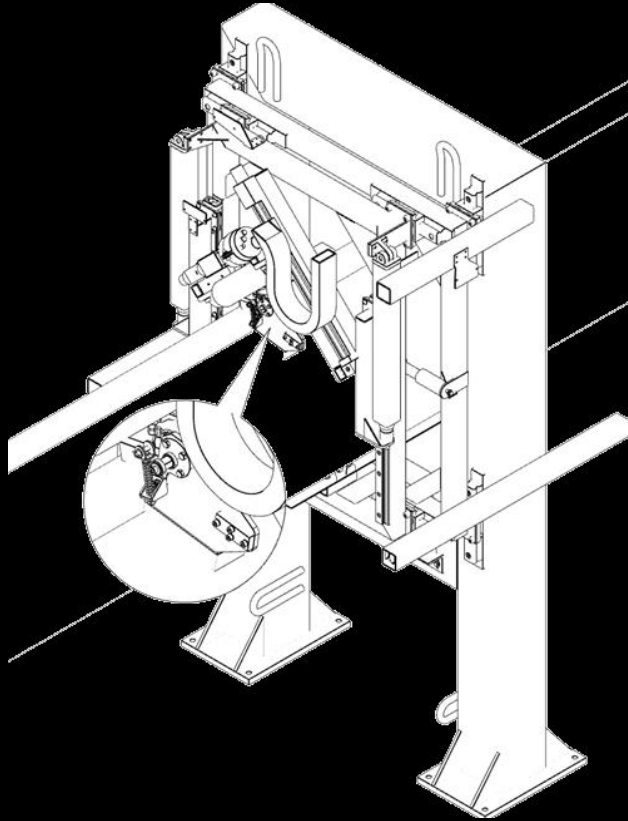

Система визуализации
сварного шва

IntelScan™ 3201

Установка контроля
качества
поверхности листа

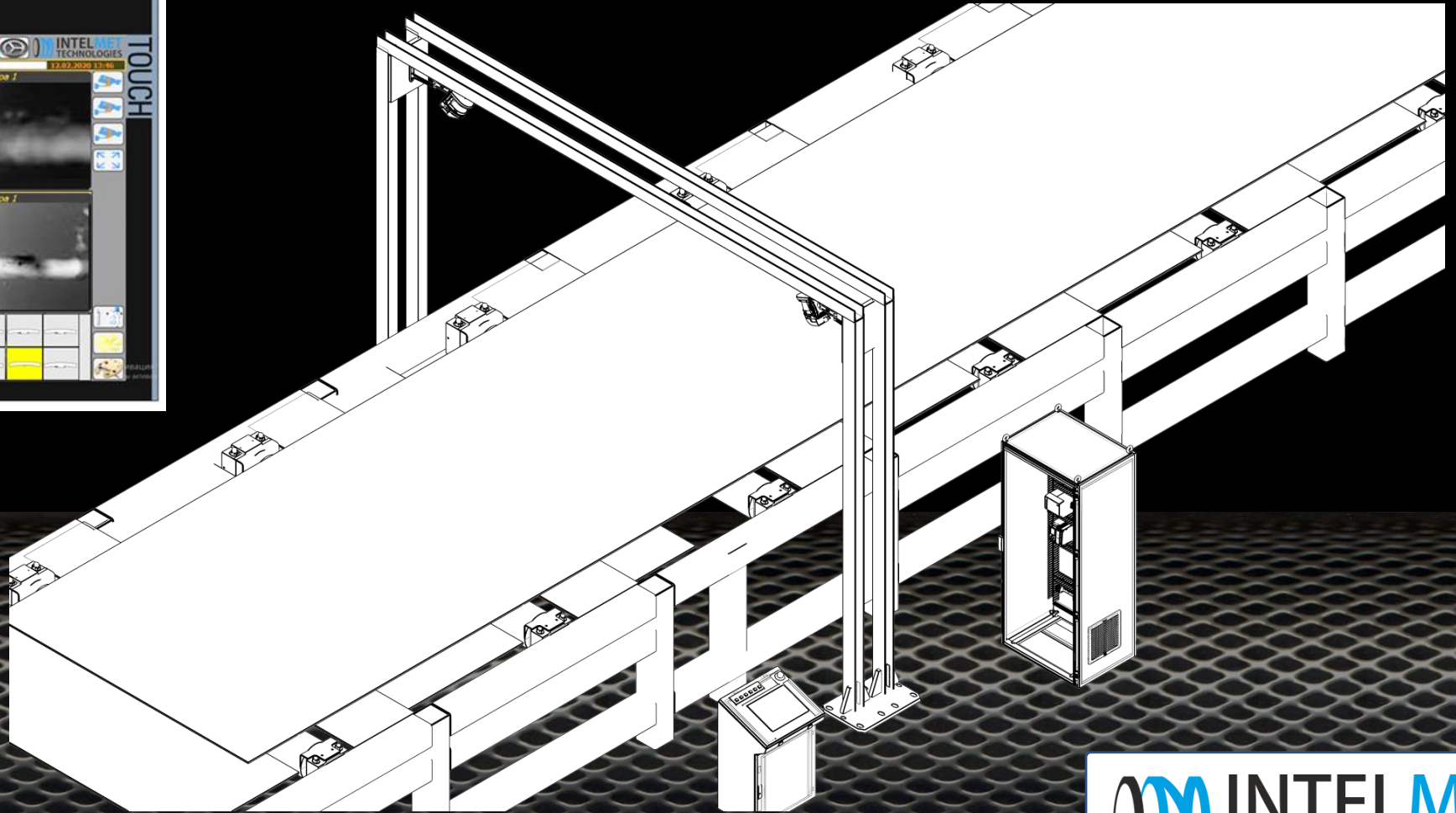
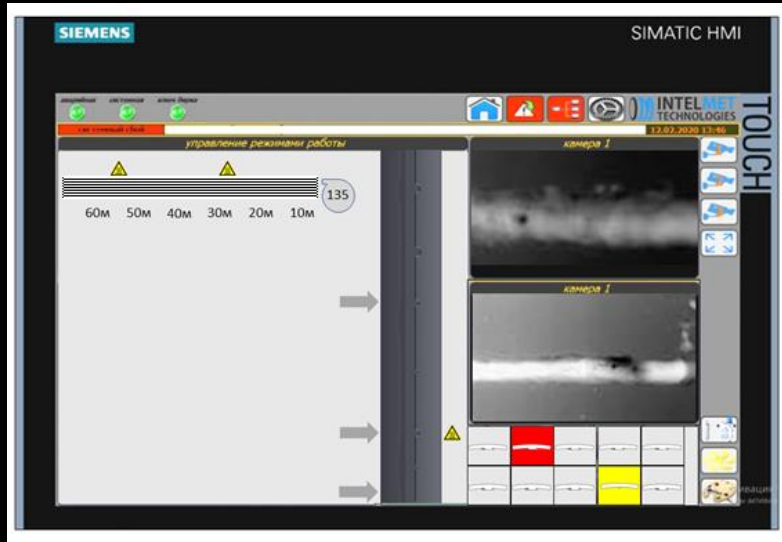

ITM280

The system for
applying a
marking tag on
slab blanks in a
warehouse

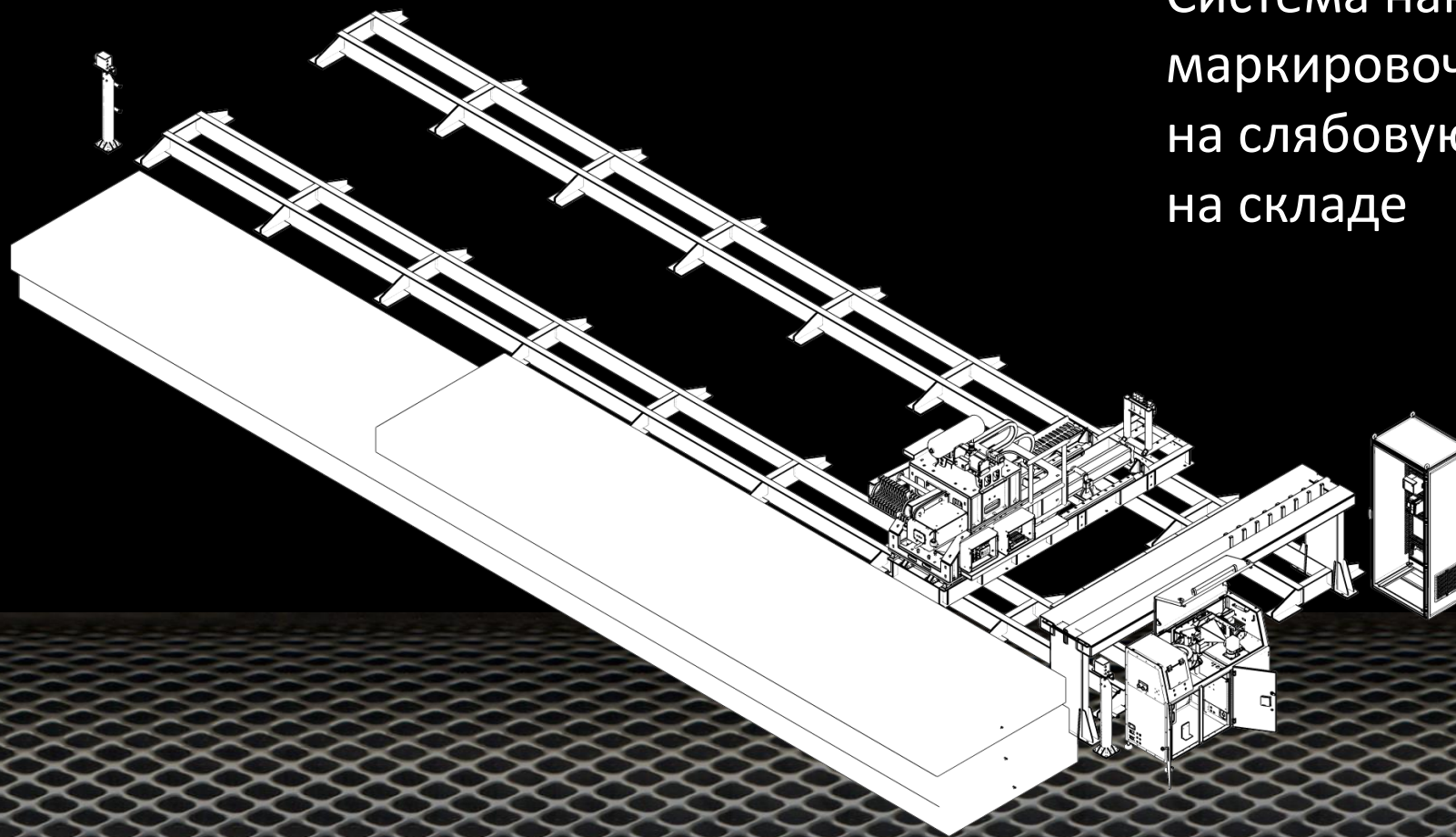

Система нанесения
маркировочной бирки
на слябовую заготовку
на складе

System for
applying a
marking tag on
a slab billet

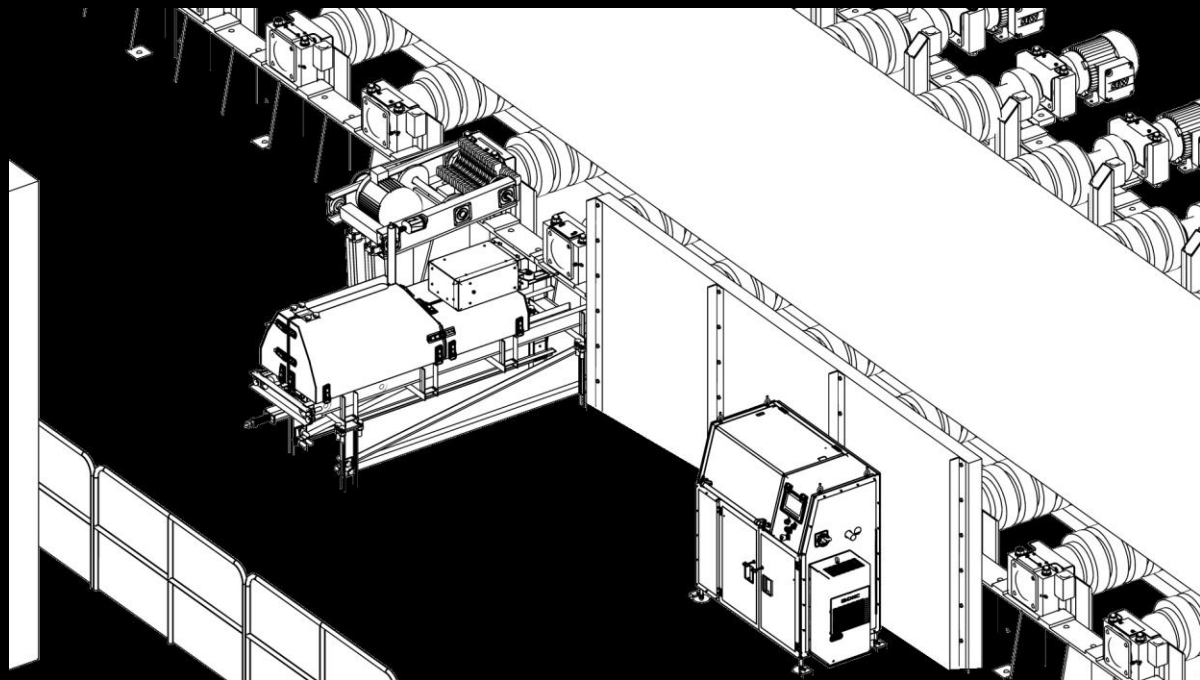

Система нанесения
маркировочной бирки
на слябовую заготовку

IntelMark™ AC-R

Coil marking
machine based
on a 6-axis
robot

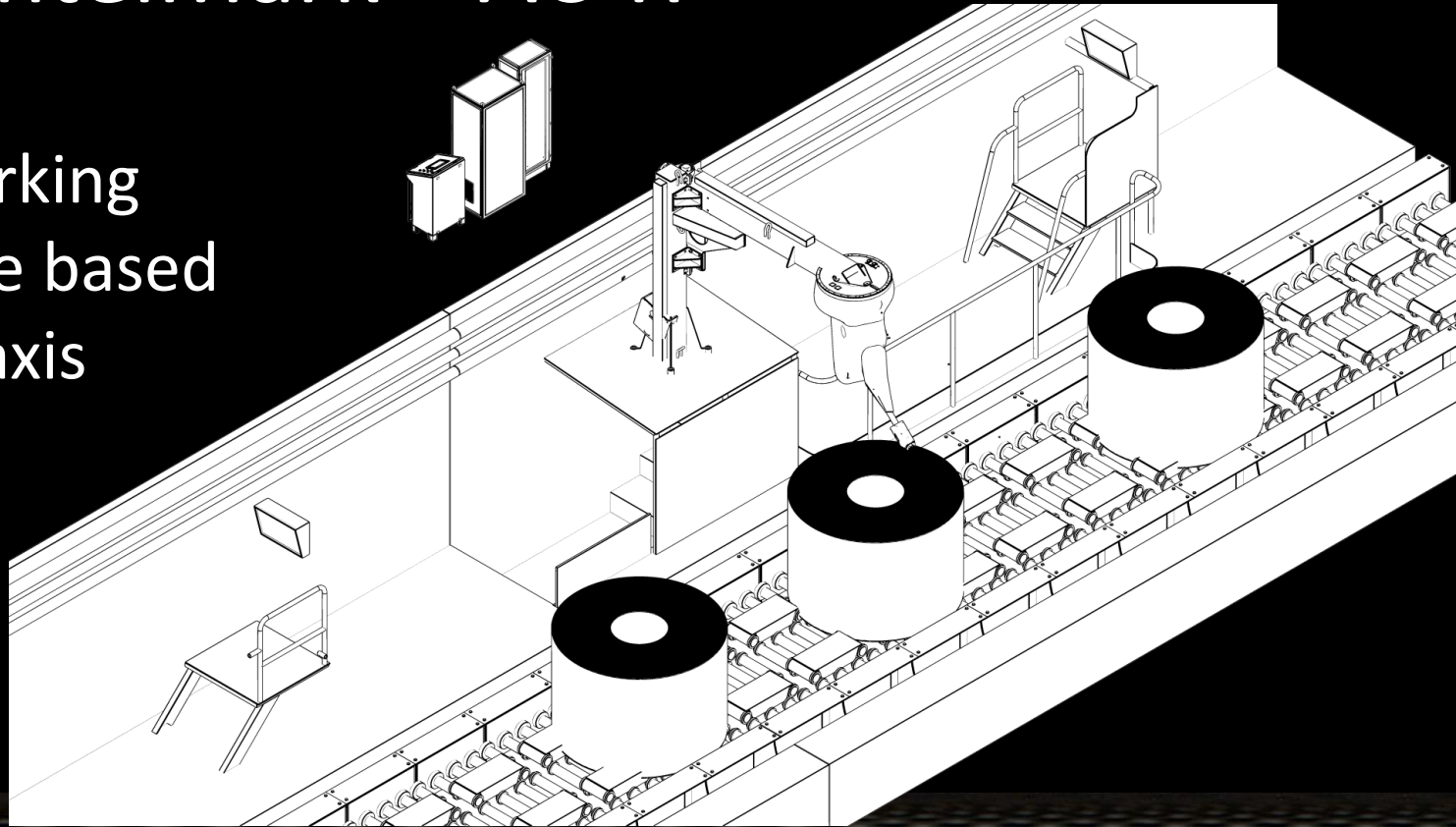

Машина нанесения
маркировки краской
рулона на базе 6
осевого робота

IntelMark™ AC-K

Coil marking
machine based
on linear
kinematics

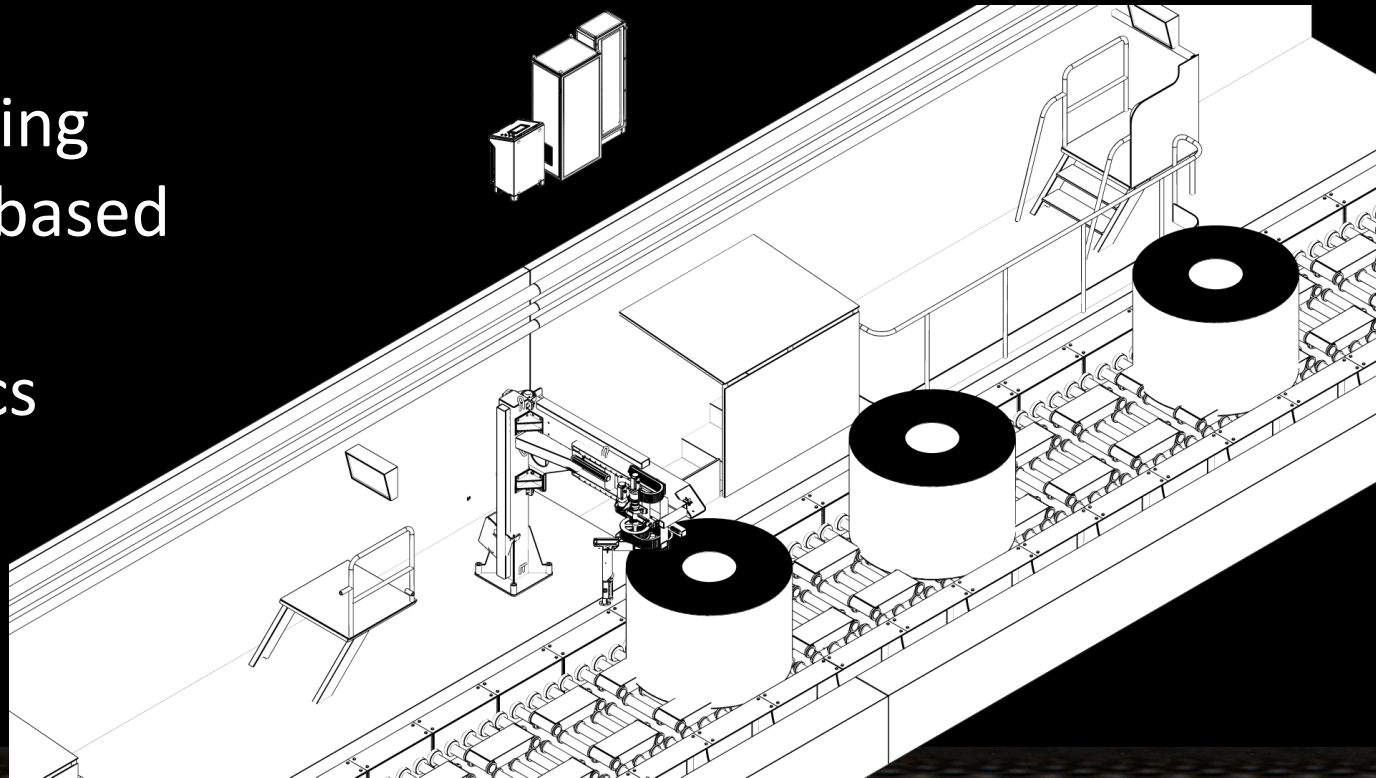

Машина нанесения
маркировки краской
рулона на базе
линейной кинематики

IntelMark™ AC-R

Coil marking
machine based
on a 6-axis
robot

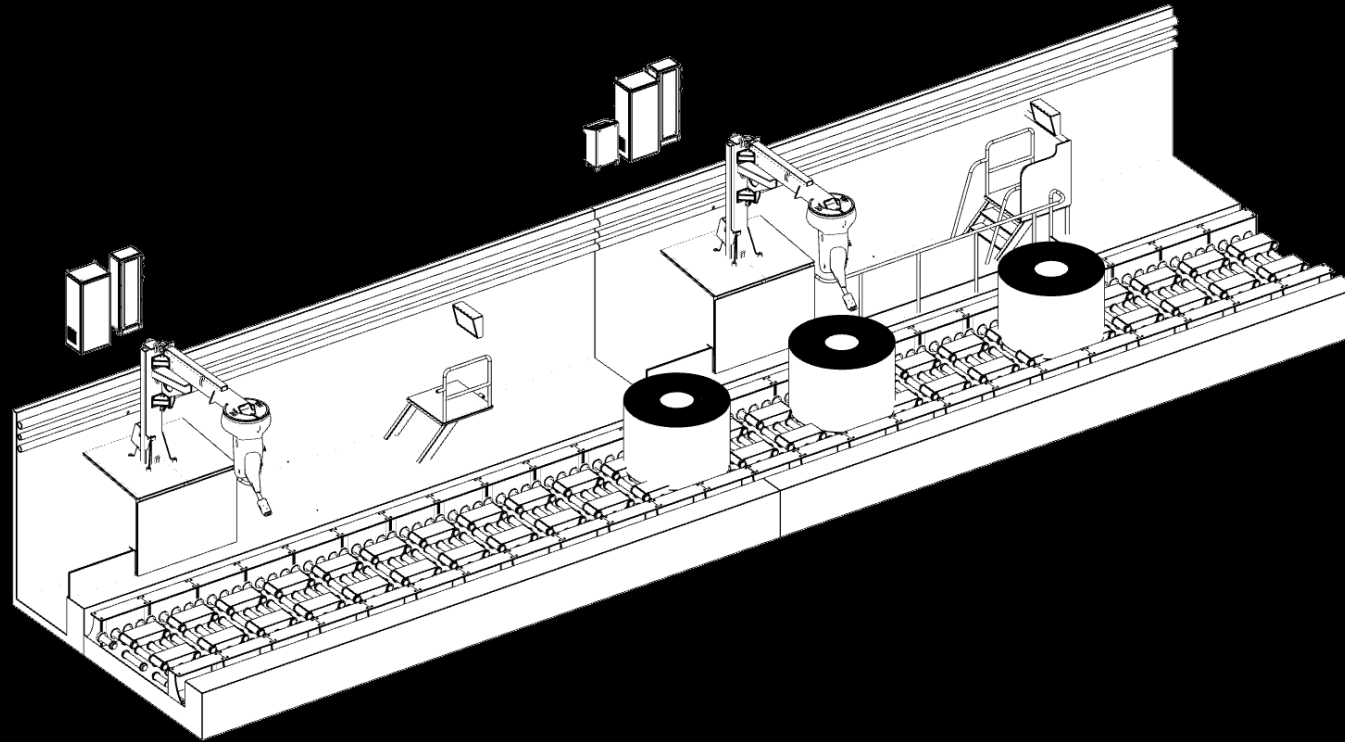

Машина нанесения
маркировки краской
рулона на базе 6
осевого робота

IntelMark™ AC-K

Coil marking
machine based
on linear
kinematics

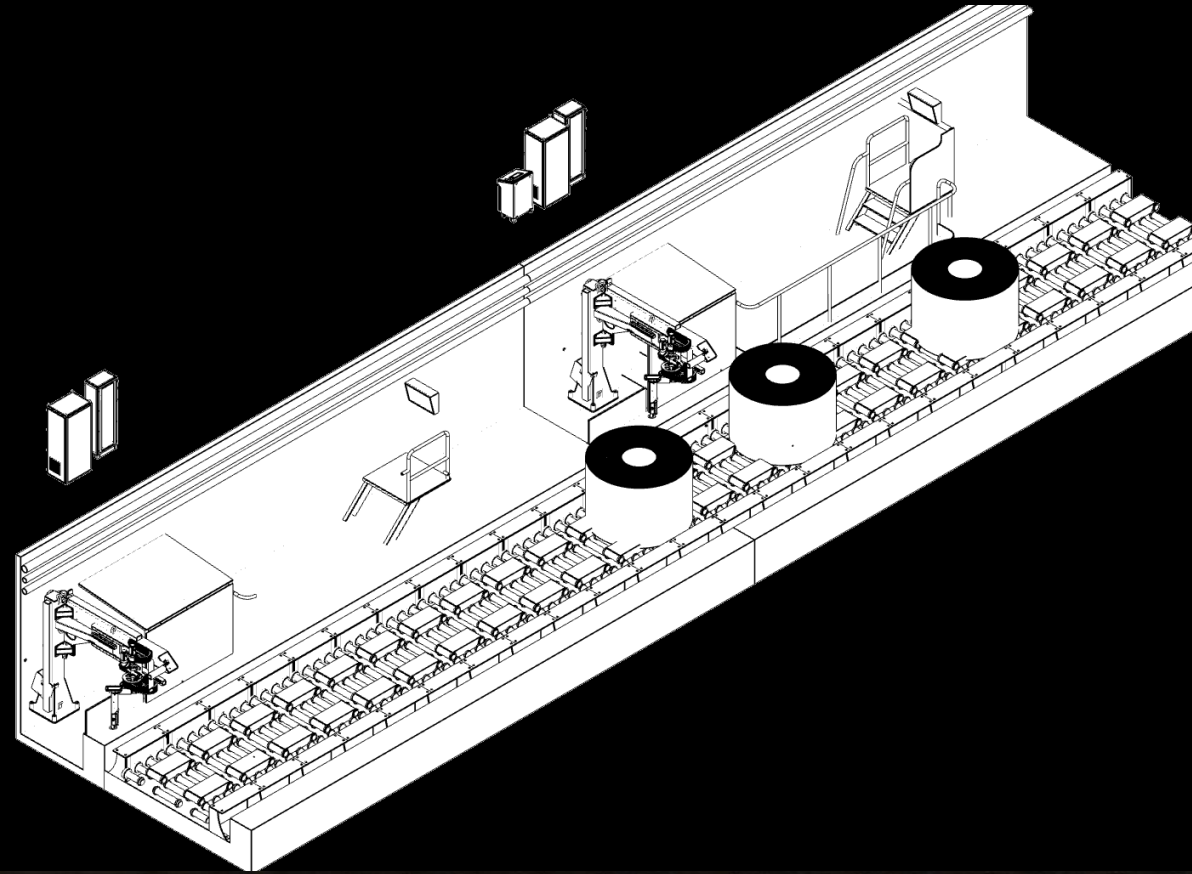

Машина нанесения
маркировки краской
рулона на базе
линейной кинематики

INTELSCAN 3300

Установка контроля
поверхности листа

Setting the
sheet surface
control

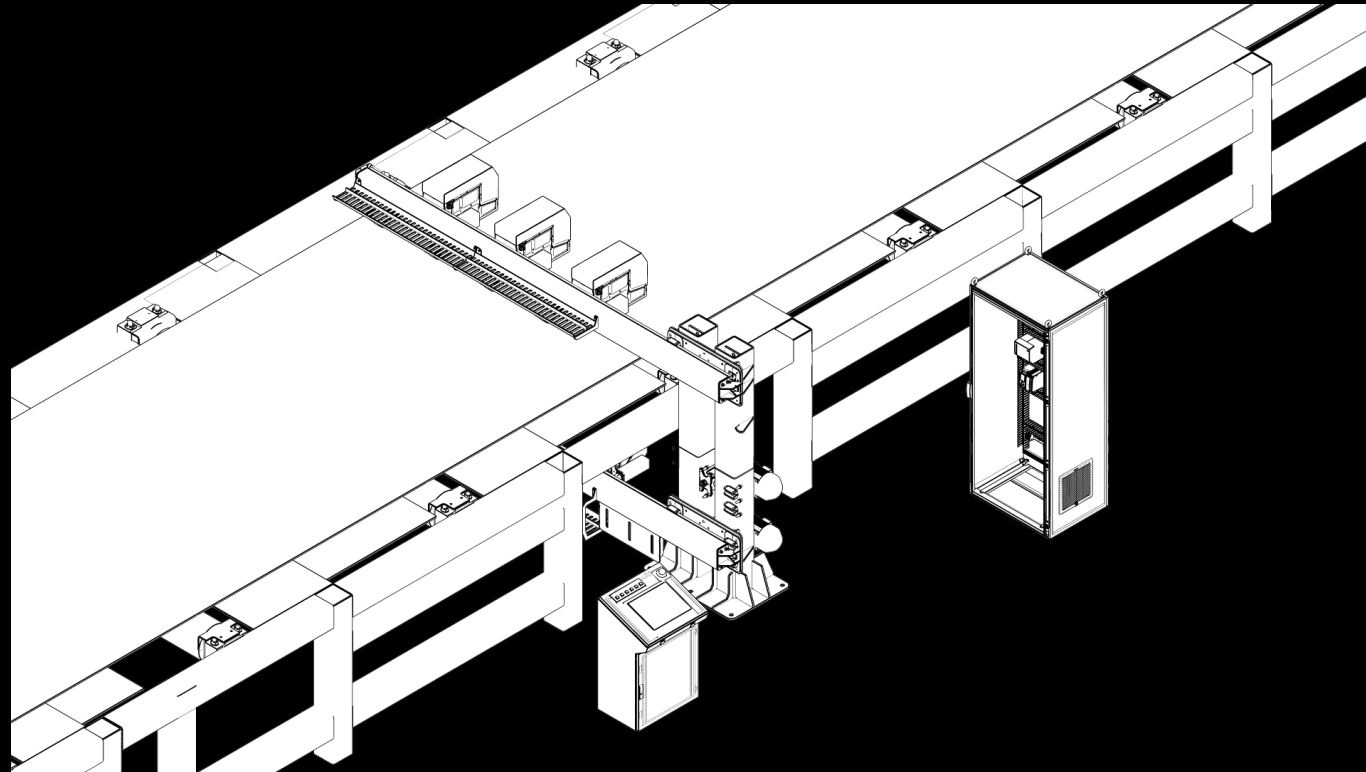

INTELSCAN 3300

Установка ультразвукового
контроля листа

Installation of
ultrasonic sheet
control

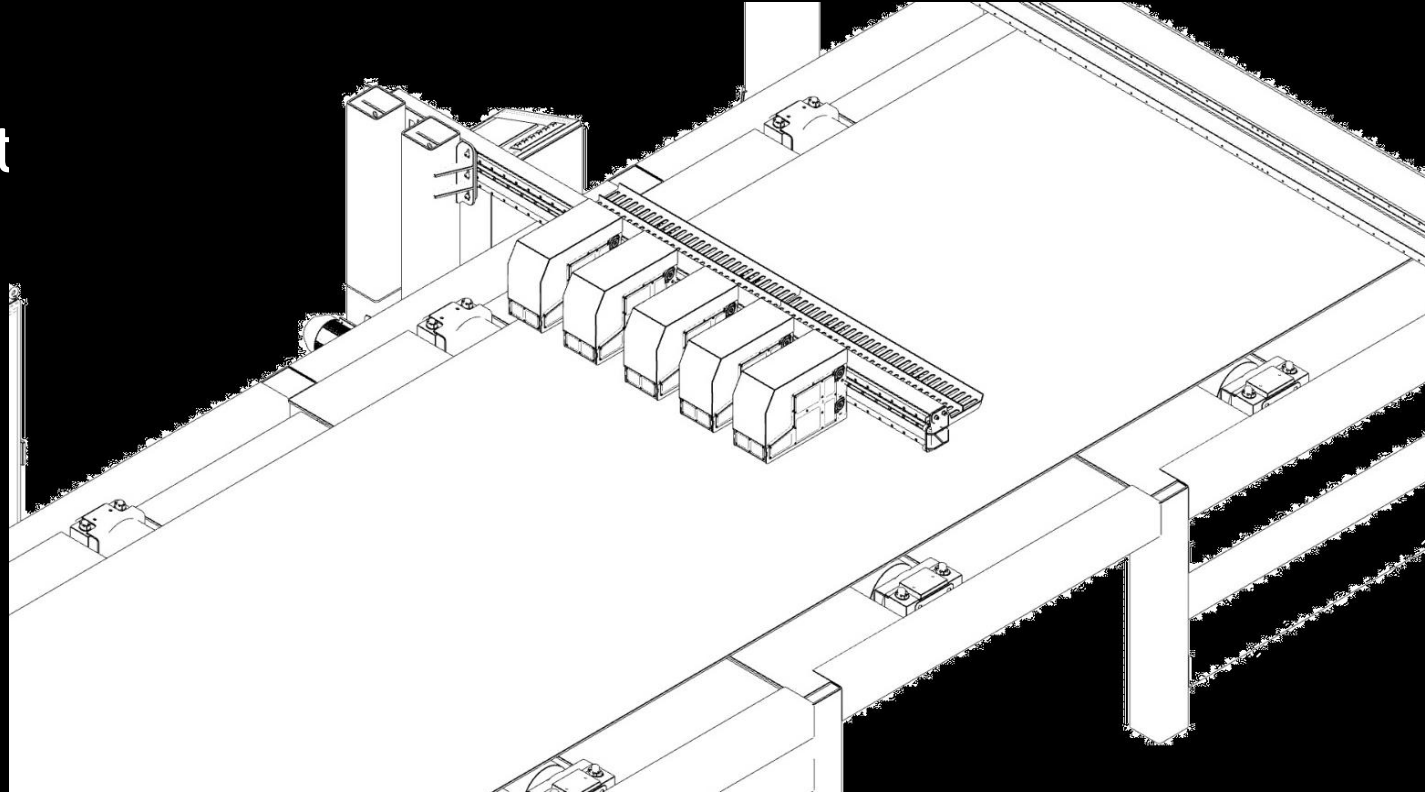

Бирка высокотемпературная, с
керамическим покрытием

The tag is high
temperature,
with a ceramic
coating

